

ЗИЛАРТ

11

ДОМ

11

ДОМ

ЗИЛАРТ

ЖИТЬ

НА ПЕРВОЙ

ЛИНИИ
dream



ДОМ С УНИКАЛЬНОЙ АРХИТЕКТУРОЙ *design*

Дом 11 — премиум-класс от «Группы ЛСР», созданный в рамках проекта «ЗИЛАРТ», чтобы претворить в жизнь самые смелые мечты о достижении высокого уровня жизни в Москве.

Его архитектура призвана напомнить о легендарных домах европейских столиц, а расположение на первой линии великолепной набережной откроет для вас неповторимые ощущения, доступные разве что жителям Лазурного берега.





Архитектура Дома 11 уникальна. Большая часть квартир смотрит на набережную. Окна с увеличенным остеклением высотой более 2 метров открывают перед жителями простор Москвы-реки, придают дому глубокую индивидуальность и создают в квартирах атмосферу, полную света и уюта.

Золотая арка, визитная карточка дома, которая уже сделала его одним из самых узнаваемых домов столицы, также выходит на набережную.

Вам остается сделать один шаг, чтобы пройти через эту арку и погрузиться в невероятную атмосферу комфорта жилого комплекса «ЗИЛАРТ».



БЫТЬ

ЕДИНСТВЕННЫМ

И НЕПОВТОРИМЫМ

exclusive



НИКОЛАЙ ЛЯШЕНКО
И АЛЕКСАНДР ЦИМАЙЛО

БЮРО

«ЦИМАЙЛО ЛЯШЕНКО И ПАРТНЕРЫ»

Архитектурный проект Дома 11 разработан бюро «Цимайло Ляшенко и Партнеры» – лауреатом и победителем многочисленных международных премий и конкурсов.

Бюро активно использует западноевропейские стандарты проектирования. Партнером компании является немецко-австрийское бюро ATP Architects & Engineers – европейский лидер в области проектирования.

ВАШ ЛИЧНЫЙ БЕРЕГ *river*

Под окнами Дома 11 проходит набережная Марка Шагала — одна из самых красивых и узнаваемых набережных столицы. Ее ландшафтный дизайн и оформление малыми архитектурными формами отсылают к «парящим» шагаловским образам.

Разделенная на независимые пространства для спокойного отдыха, неспешных прогулок и спорта, она станет для вас идеальным местом для проведения свободного времени.

В будущем здесь появится понтонный сад на воде, а набережная Марка Шагала будет объединена с Симоновской прогулочным маршрутом с велосипедными и беговыми дорожками.

Дом 11 — один из немногочисленных новых домов в современной Москве, расположенных непосредственно на набережной. Благодаря этому он не только дарит жителям великолепные виды на воду, но и открывает головокружительные инвестиционные перспективы.





ЛОКАЦИЯ В ЦЕНТРЕ ГОРОДА

НА АВТОМОБИЛЕ

5 км до Кремля
0,5 км до ТТК

ПЕШКОМ

0,5 км до станции МЦК «ЗИЛ»
3 станции метро в пешей
доступности

ПО ВОДЕ

3 причала для водного
транспорта на набережной

В ПЕРСПЕКТИВЕ

Ведется строительство
Бирюлевской и Троицкой
линий метро

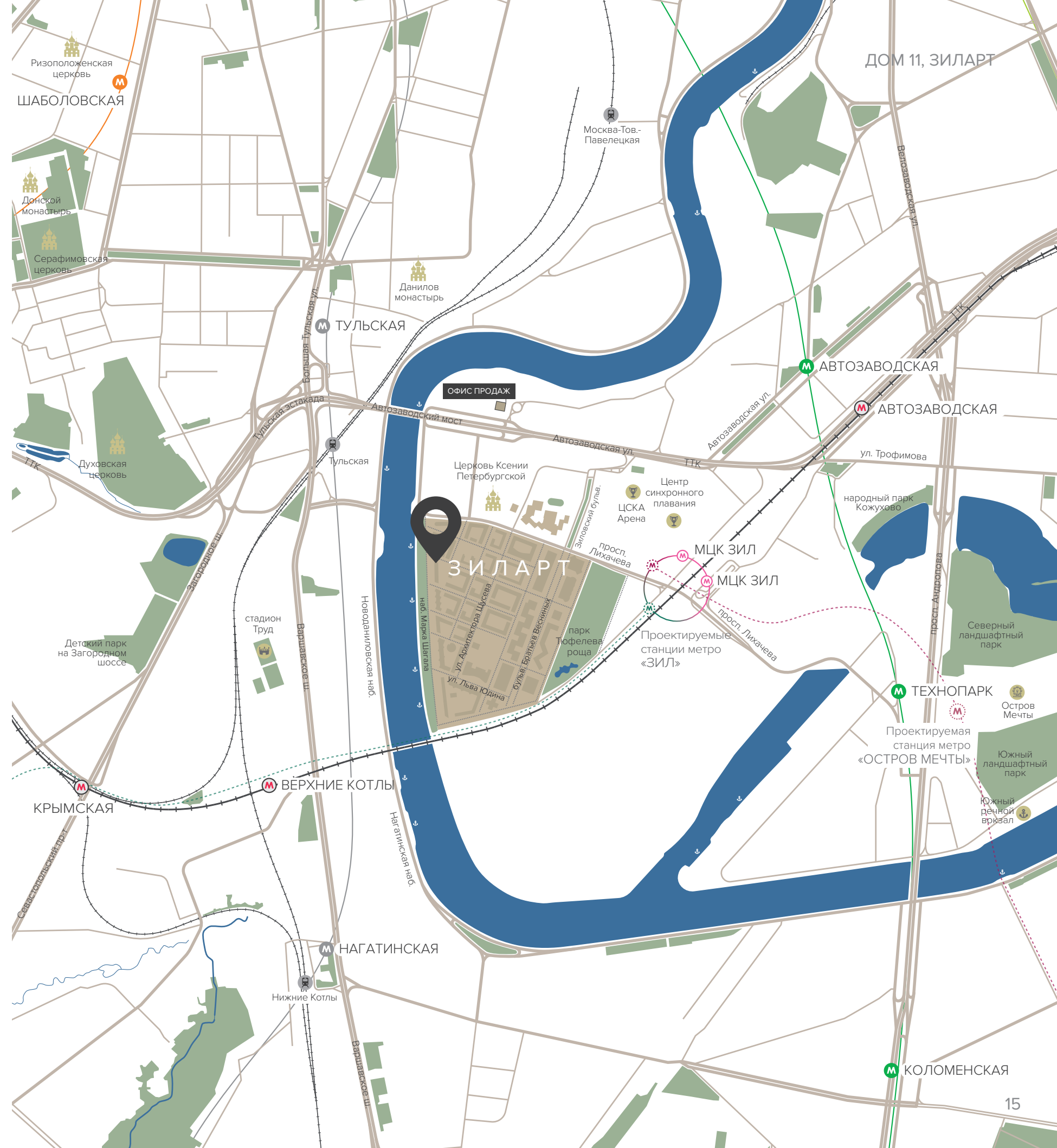

Жить у воды — значит никуда не спешить. Да и зачем спешка, если самое красивое и важное в столице так доступно? Путь до делового центра «Москва-Сити» или Большого театра займет у вас не более 25 минут.



Три причала позволят по-новому взглянуть на Москву. Всего 20–30 минут на комфортном речном катере отделяют вас от парка на Воробьевых горах и Кремлевской набережной.

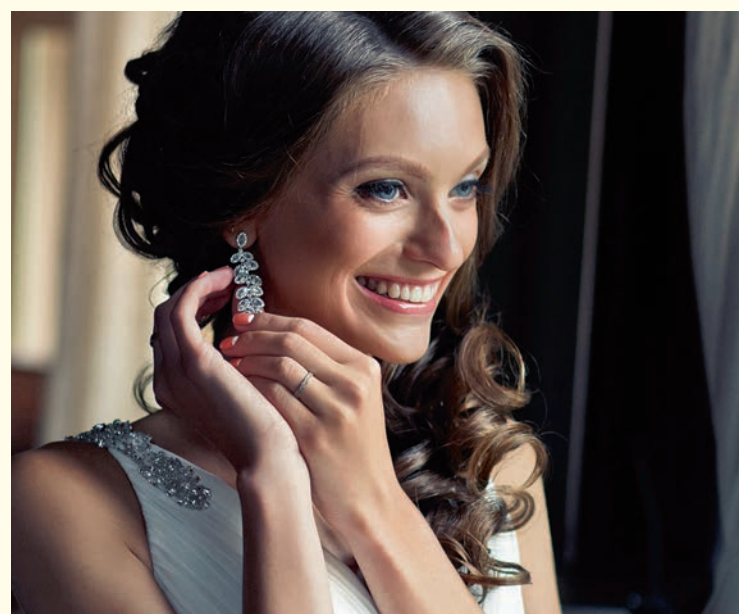

*Вечер, который
станет
незабываемым*



А если не хочется никуда идти — устройте ужин дома, заказав его в одном из лучших московских ресторанов, расположенных поблизости от Дома 11.

НАСЛАДДИТЬСЯ

ПРИЯТНЫМ

МОМЕНТОМ

pleasure

ПРОСТРАНСТВО ПРЕМИУМ- КЛАССА *life-style*

Жить в доме на благоустроенном берегу Москвы-реки — все равно что находиться в вечном круизе на яхте класса «премиум». В Доме 11 вас ждет непередаваемый уровень комфорта и невероятные возможности для отдыха и расслабления. Добро пожаловать на борт!





КОМФОРТНАЯ ЖИЗНЬ НА БЕРЕГУ

Гуляйте на благоустроенной набережной, в ландшафтном парке, по аллеям и бульвару.

Откройте для себя мир спорта на профессиональных площадках для воркаута, в премиальном фитнес-центре и просторном бассейне с панорамной крышей.















Проводите свободное время с пользой и удовольствием в торговом центре «ЗУМ» и музейно-выставочном центре «Коллекция».

Главная ценность «ЗИЛАРТа» в том, что здесь каждый сможет найти для себя занятие по душе.

ИНФРАСТРУКТУРА

ЖИЛОГО ПРОСТРАНСТВА

«ЗИЛАРТ»

-  ДЕТСКИЕ САДЫ
-  ШКОЛЫ
-  ВУЗЫ
-  ЦСКА АРЕНА
-  БАССЕЙНЫ
-  МУЗЕЙНО-ВЫСТАВОЧНЫЙ ЦЕНТР
-  АМФИТЕАТР
-  КАФЕ И РЕСТОРАНЫ
-  ТОРГОВЫЕ ЦЕНТРЫ
-  САЛОНЫ КРАСОТЫ
-  СТОМАТОЛОГИЯ
-  АПТЕКИ
-  БАНКИ
-  ПРИЧАЛЫ

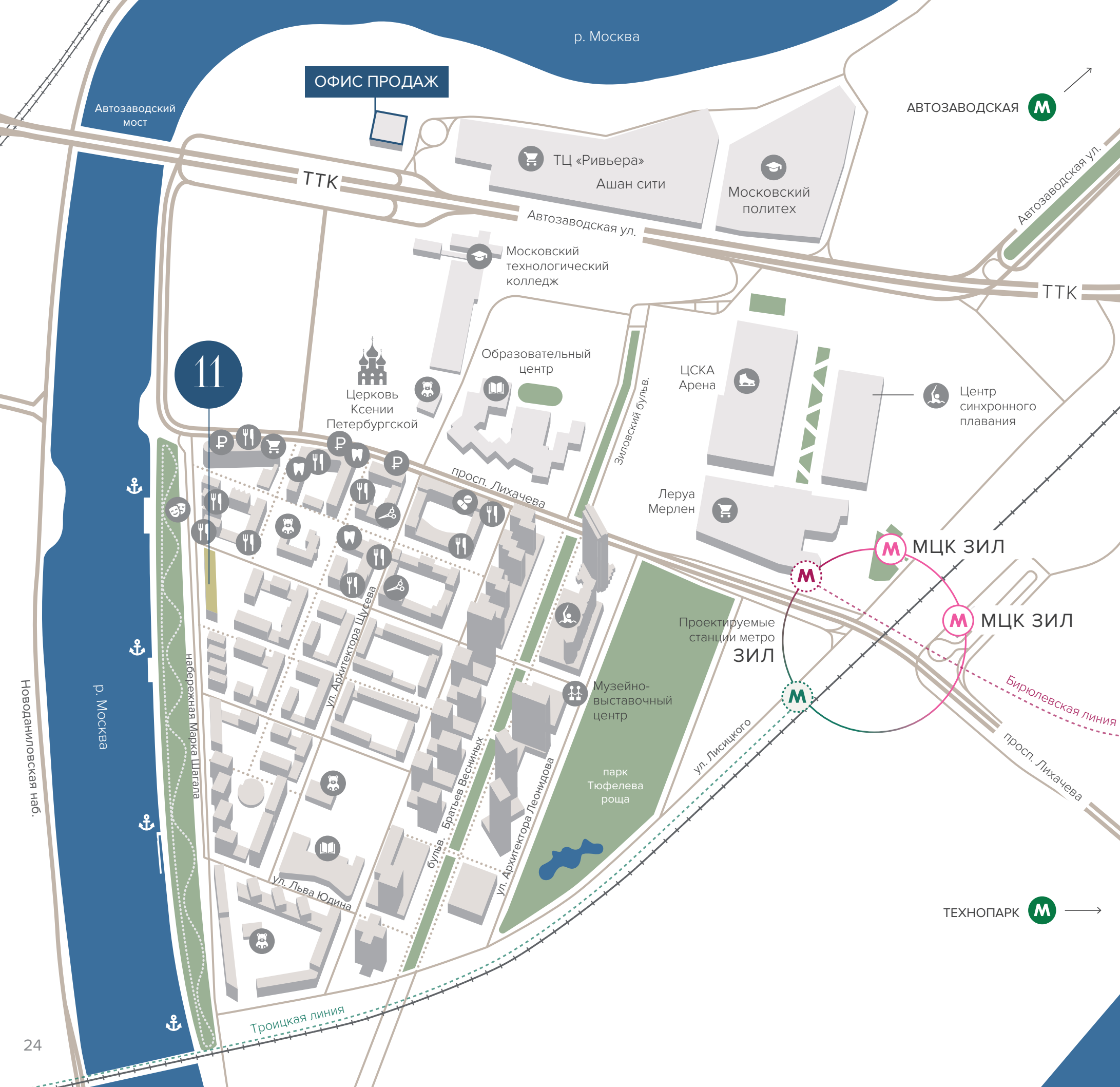

Дни,
которые вы
проживаете
счастливы



08:35



08:52

Бассейн со стеклянной крышей



10:05



13:19

Торговый центр



15:18



20:32

Кафе и рестораны



09:14

НАБЕРЕЖНАЯ

МАРКА ШАГАЛА

Дом 11 смотрит прямо на живописную набережную Марка Шагала.

Длиной 4 км и шириной 92 м, она благоустроена по образцу легендарных променадов Лазурного берега.

Многочисленные деревья и кустарники подобраны по высоте, форме и окраске таким образом, чтобы в любое время года радовать глаз.



ПРОМЕНАД
4 КИЛОМЕТРА



БУЛЬВАР БРАТЬЕВ ВЕСНИНЫХ

В центре «ЗИЛАРТа» проходит зеленый бульвар Братьев Весниных шириной 60 метров. Его создатели черпали вдохновение в композициях центральных бульваров европейских городов.

Здесь можно не только с удовольствием прогуляться, но и посетить кафе или ресторан, зайти в торговую галерею или встретиться с партнерами по бизнесу.



ОТДОХНУТЬ

В ЗЕЛЕНОМ

relax

ОАЗИСЕ

РЯДОМ ПАРК

«ТЮФЕЛЕВА РОЩА»

Если бы парковое искусство было живописью, легендарный голландский дизайнер Джерри Ван Эйк, создавший прогулочные пространства Лас-Вегаса и возглавляющий Американскую ассоциацию ландшафтных архитекторов, был бы известен как да Винчи.

Для вас он создал ландшафтный парк «Тюфелева роща» площадью 10 гектаров. Более 4000 деревьев и кустарников подобраны так, чтобы радовать вас в течение всего года. Центром парковой композиции является искусственный водоем, окруженный зоной для отдыха. В 2019 году парк вошел в шорт-лист международной премии World Architecture Festival.

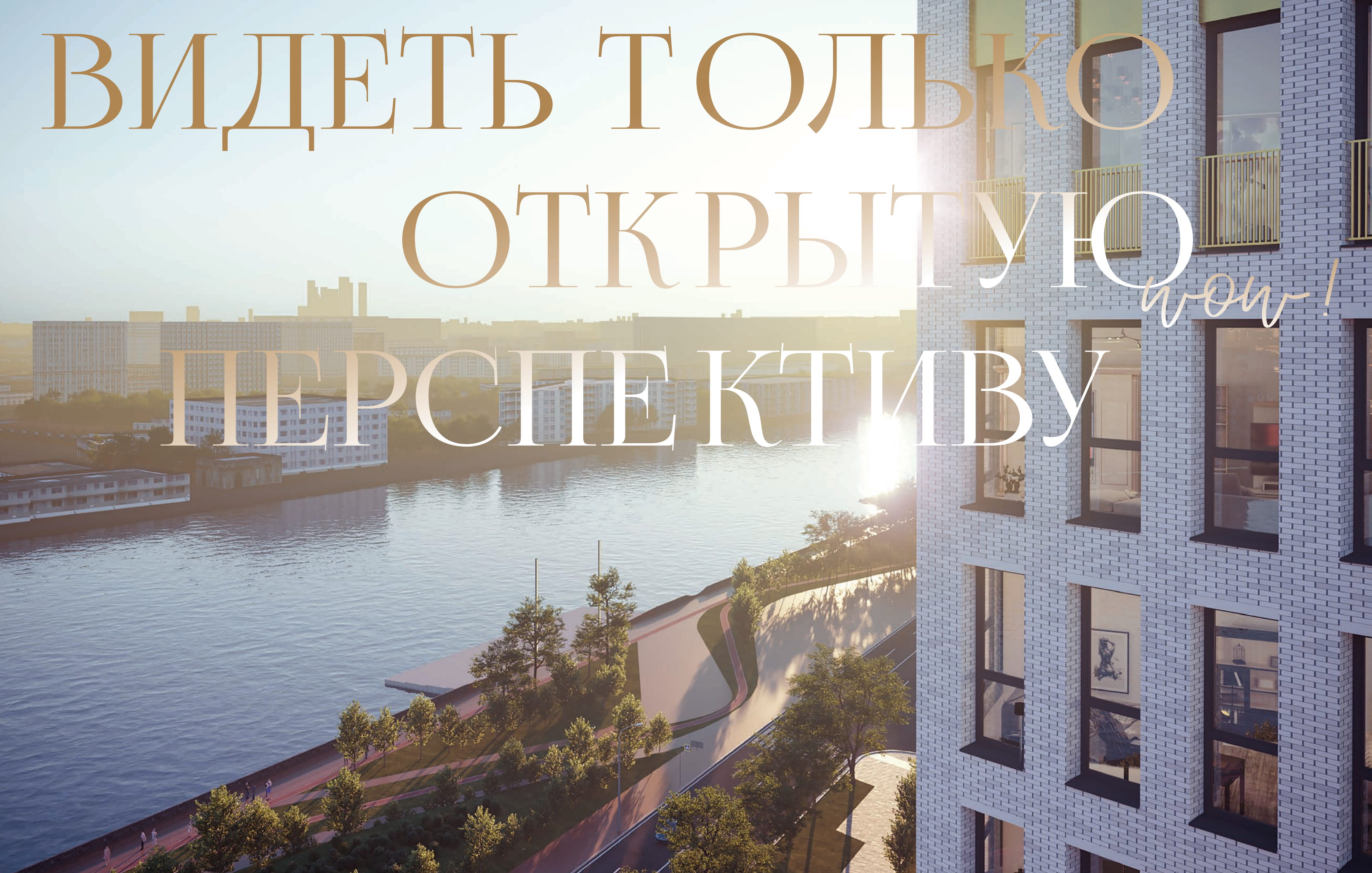

ВИДЕТЬ ТОЛЬКО

ОТКРЫТУЮ

view!

ПЕРСПЕКТИВУ



ВИДЫ ИЗ ВАШИХ ОКОН НА МОСКВУ-РЕКУ

Дом 11 создан, чтобы раскрыть жителям все преимущества, которые дает жизнь на берегу Москвы-реки. Из большинства квартир открываются невероятные виды на воду.

Позвольте себе полностью расслабиться. Налейте бокал вина или чашку ароматного чая и наслаждайтесь драгоценными минутами счастья, наблюдая за тем, как неспешно садится солнце.



ВАША ТИХАЯ ГАВАНЬ *comfort*

Дом — это гораздо больше, чем квартира. Это комфорт и спокойствие, уверенность и благополучие.

Благодаря современным технологиям вы оцените абсолютный комфорт Дома 11 задолго до того, как повернете свой ключ в замке.





Комфорт жителей Дома 11 берегут самые современные технологические решения. Монолитное строительство гарантирует долговечность и прочность зданий. Настоящие каминные в квартирах дарят тепло и создают полную уютную атмосферу.

Система вентиляции позволяет свежему воздуху свободно циркулировать по дому. Безопасность жителей гарантируется системой контроля доступа с домофонами и персональными ключ-картами.



ПОДЗЕМНЫЙ ПАРКИНГ

Для комфорта жителей в охраняемом подземном паркинге предусмотрено 322 машино-места.

Спуститься в паркинг вы сможете прямо на лифте, что особенно

приятно в холодное время года. Наличие автомойки на 3 поста позволит без потери времени передвигаться на чистом автомобиле.



ШАНИРО ВОЧНЫЕ РЕШЕНИЯ

creative



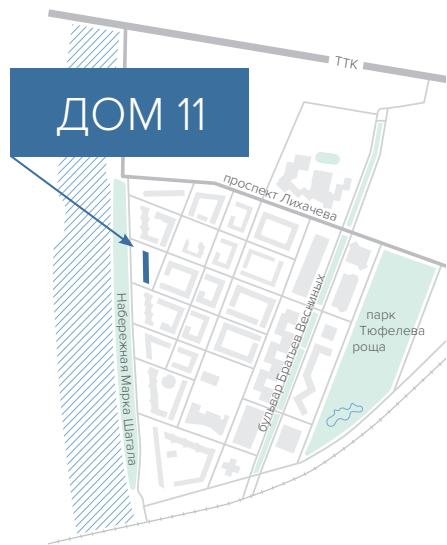

ДОМ 11

1 СЕКЦИЯ
2 ЭТАЖ

1 СЕКЦИЯ
3 ЭТАЖ

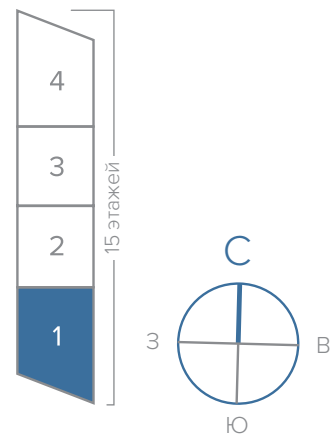
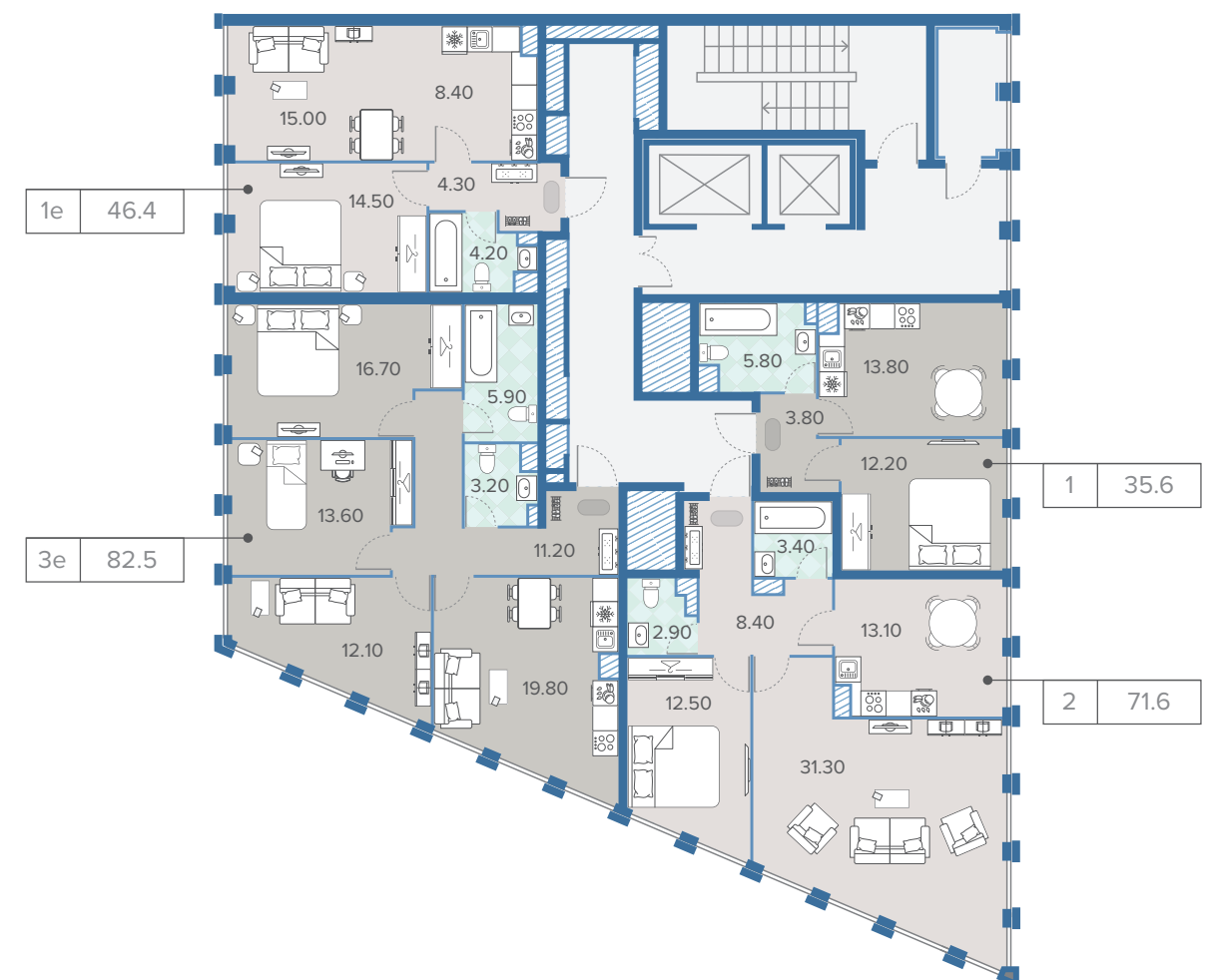
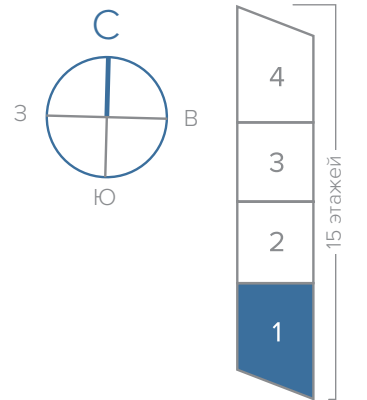

2e 37.33 — общая площадь
— количество комнат

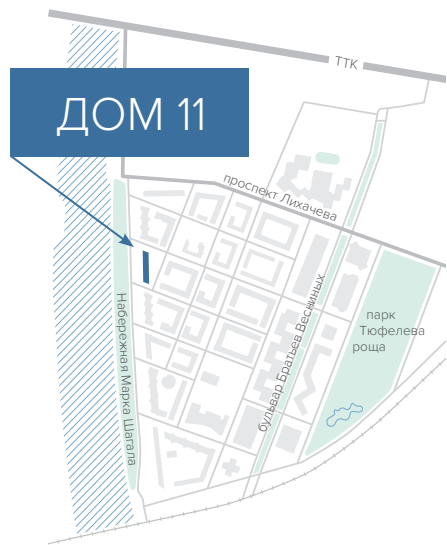

1 СЕКЦИЯ

4 ЭТАЖ

1 СЕКЦИЯ

5-6 ЭТАЖИ

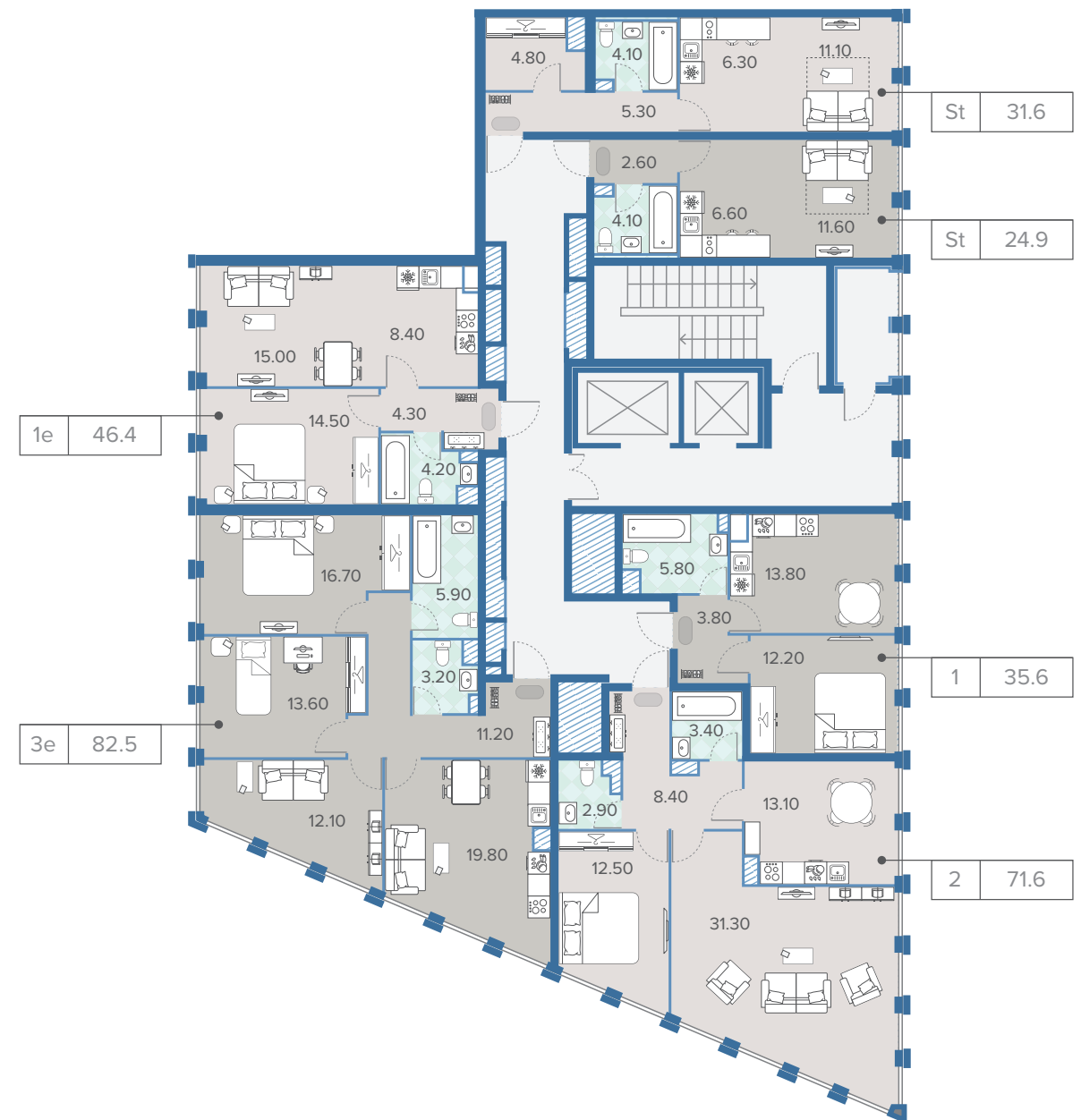
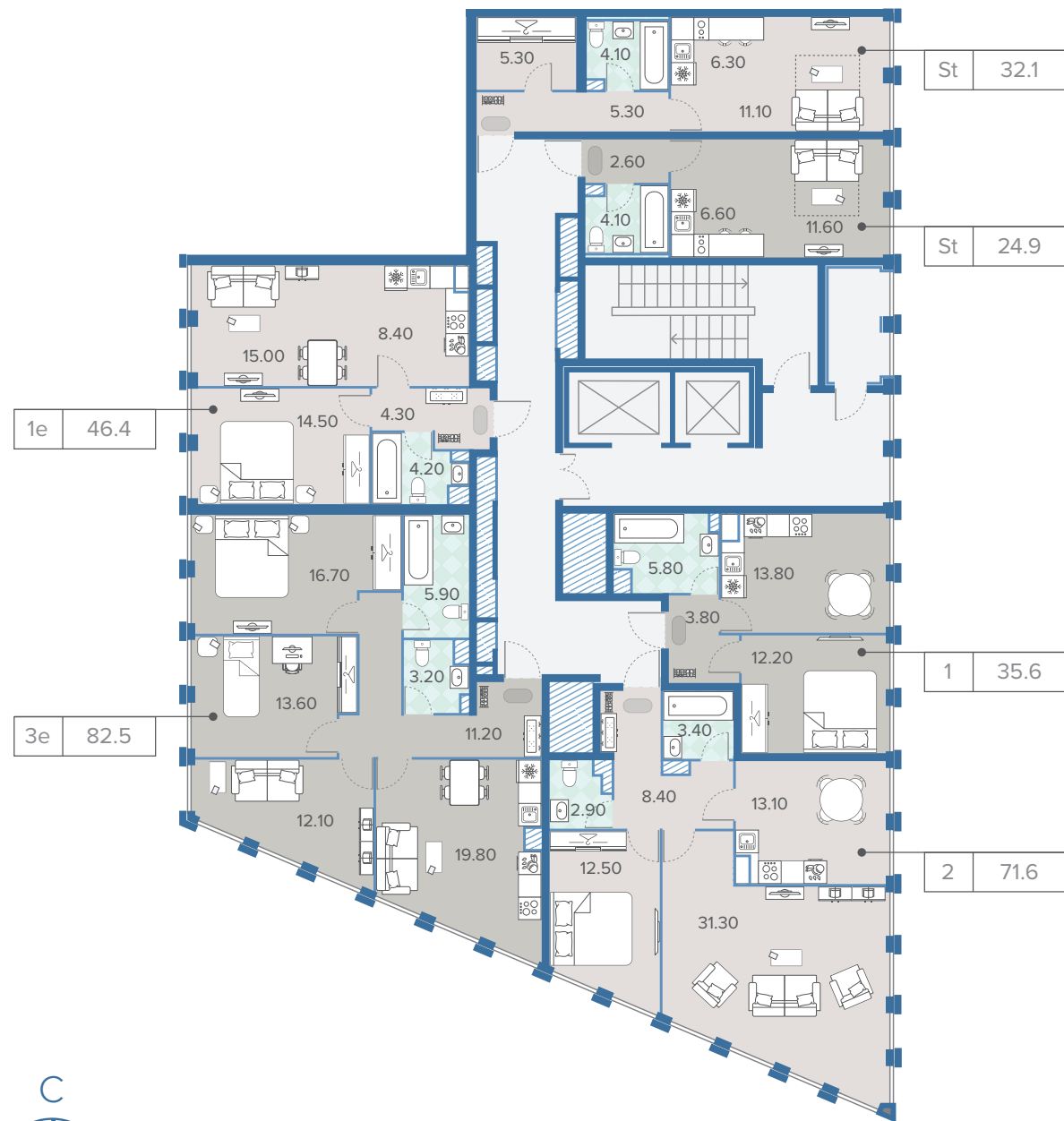
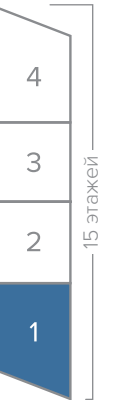
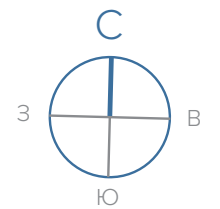

2e 37.33 — общая площадь
 — количество комнат

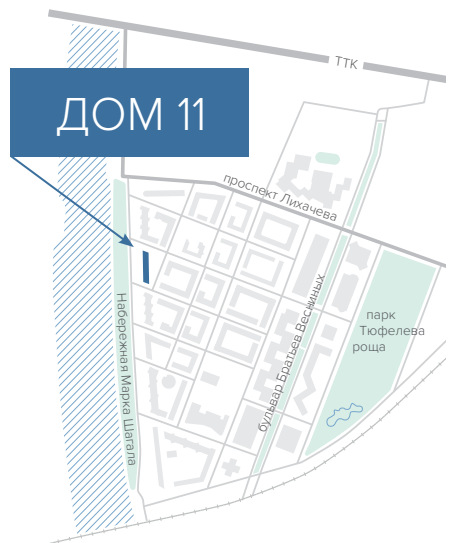

1 СЕКЦИЯ
7 ЭТАЖ

1 СЕКЦИЯ
8-10 ЭТАЖИ

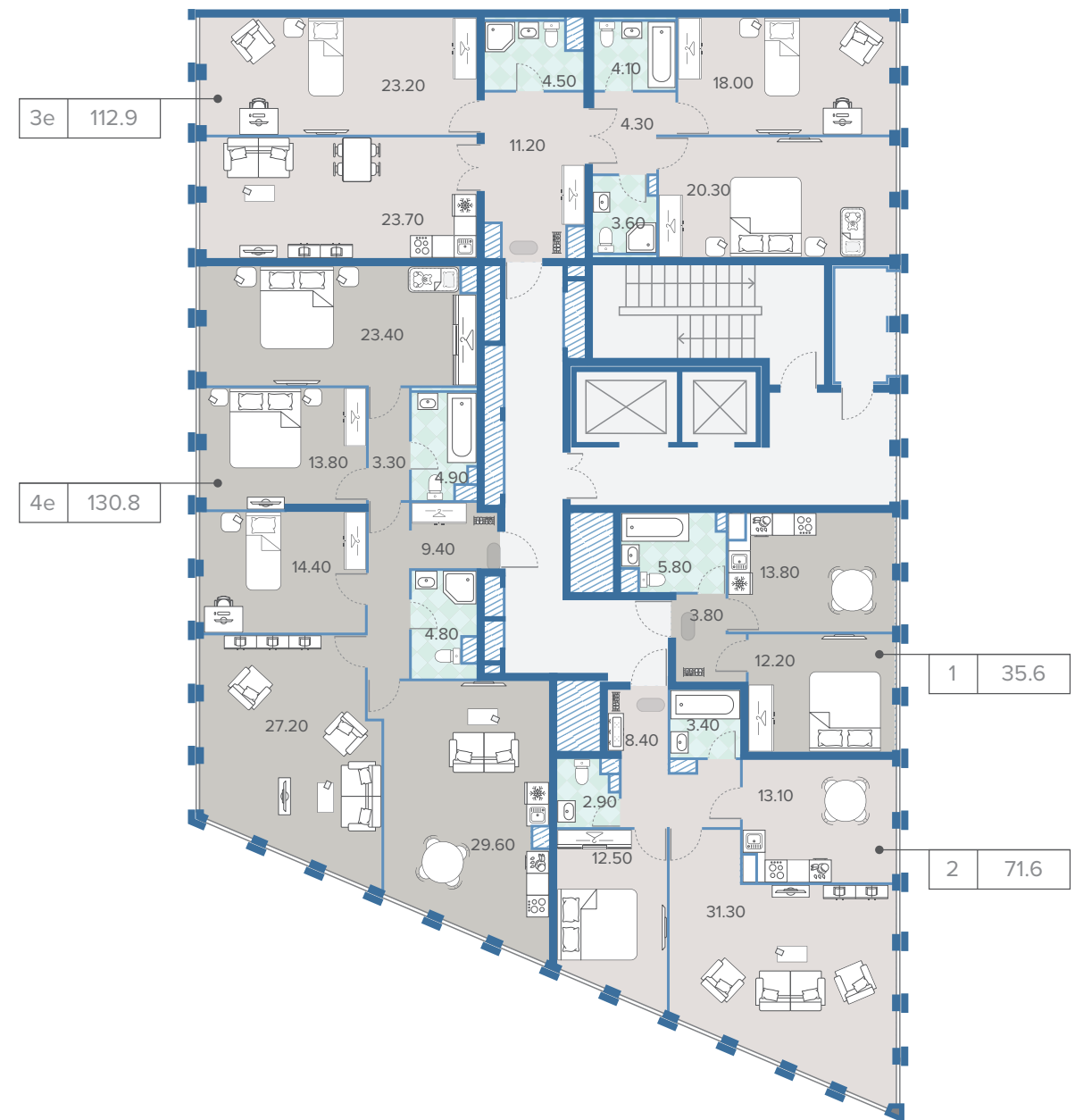
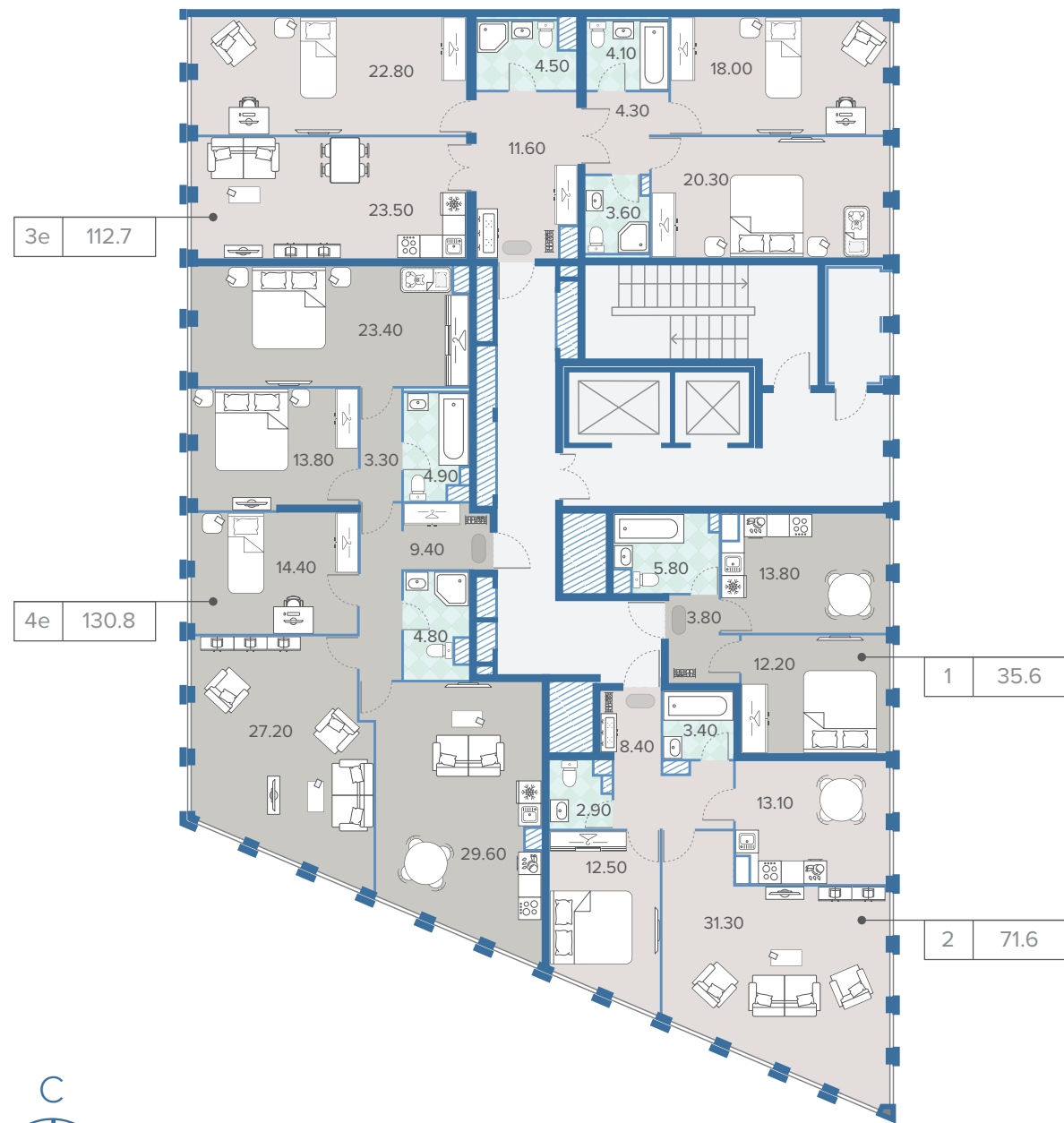
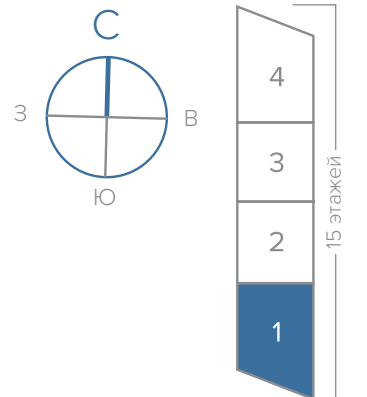

2е 37.33 — общая площадь
— количество комнат

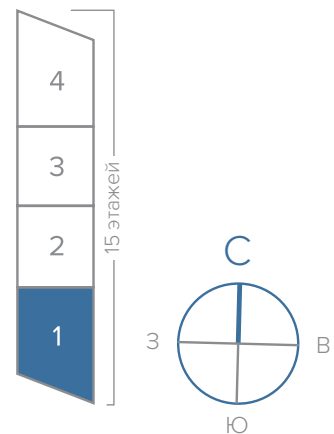

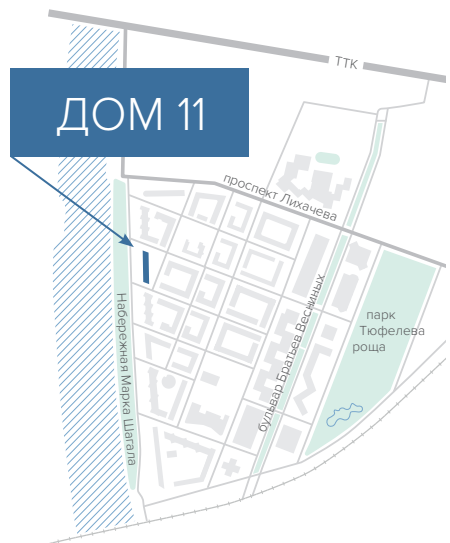

1 СЕКЦИЯ

11 ЭТАЖ

1 СЕКЦИЯ

12-15 ЭТАЖИ

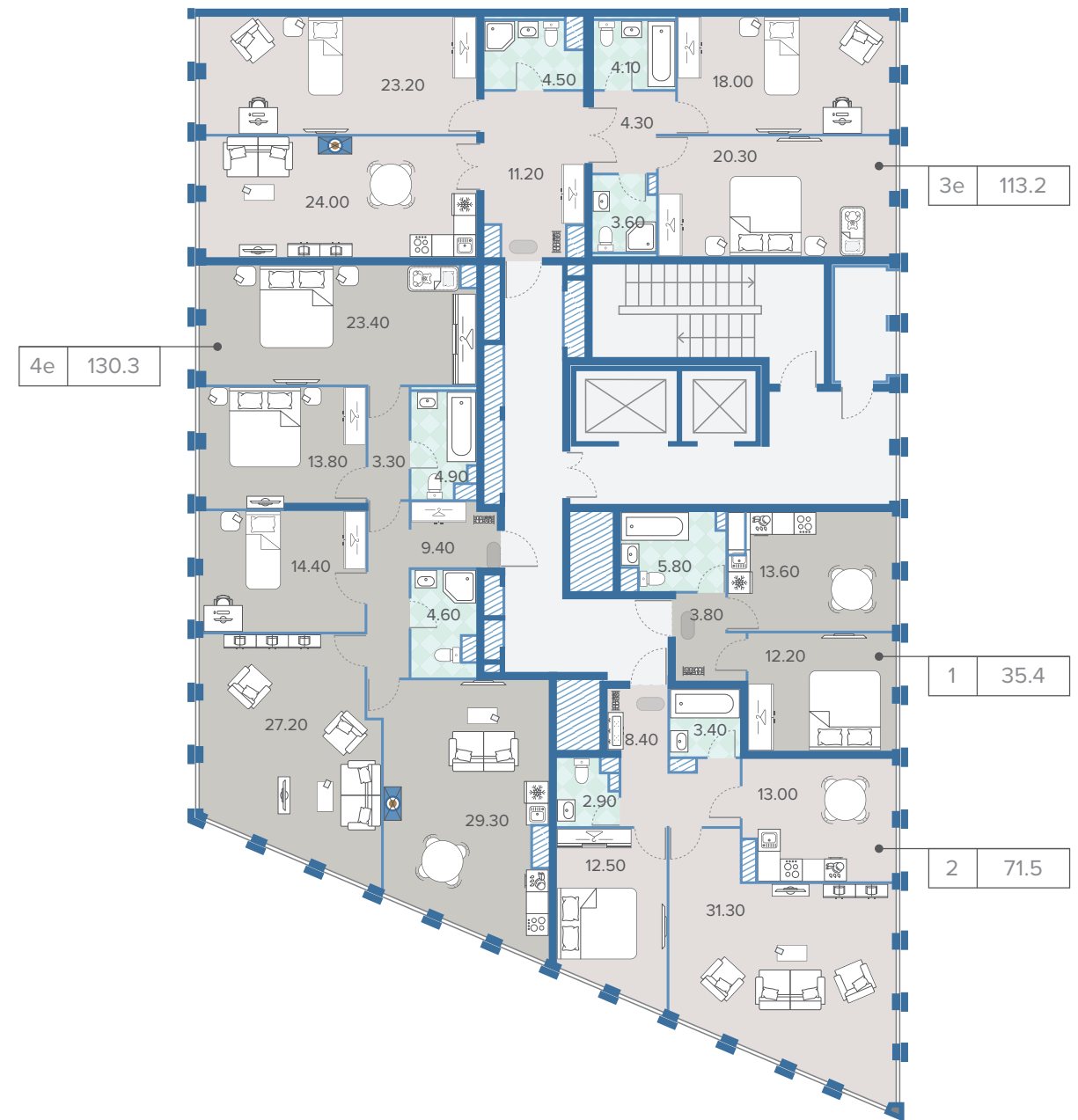
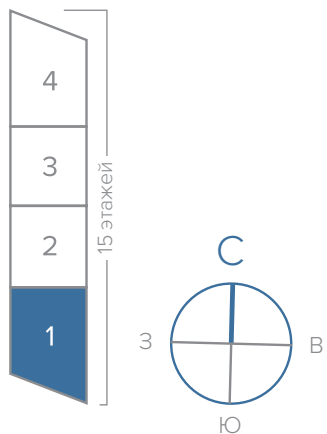
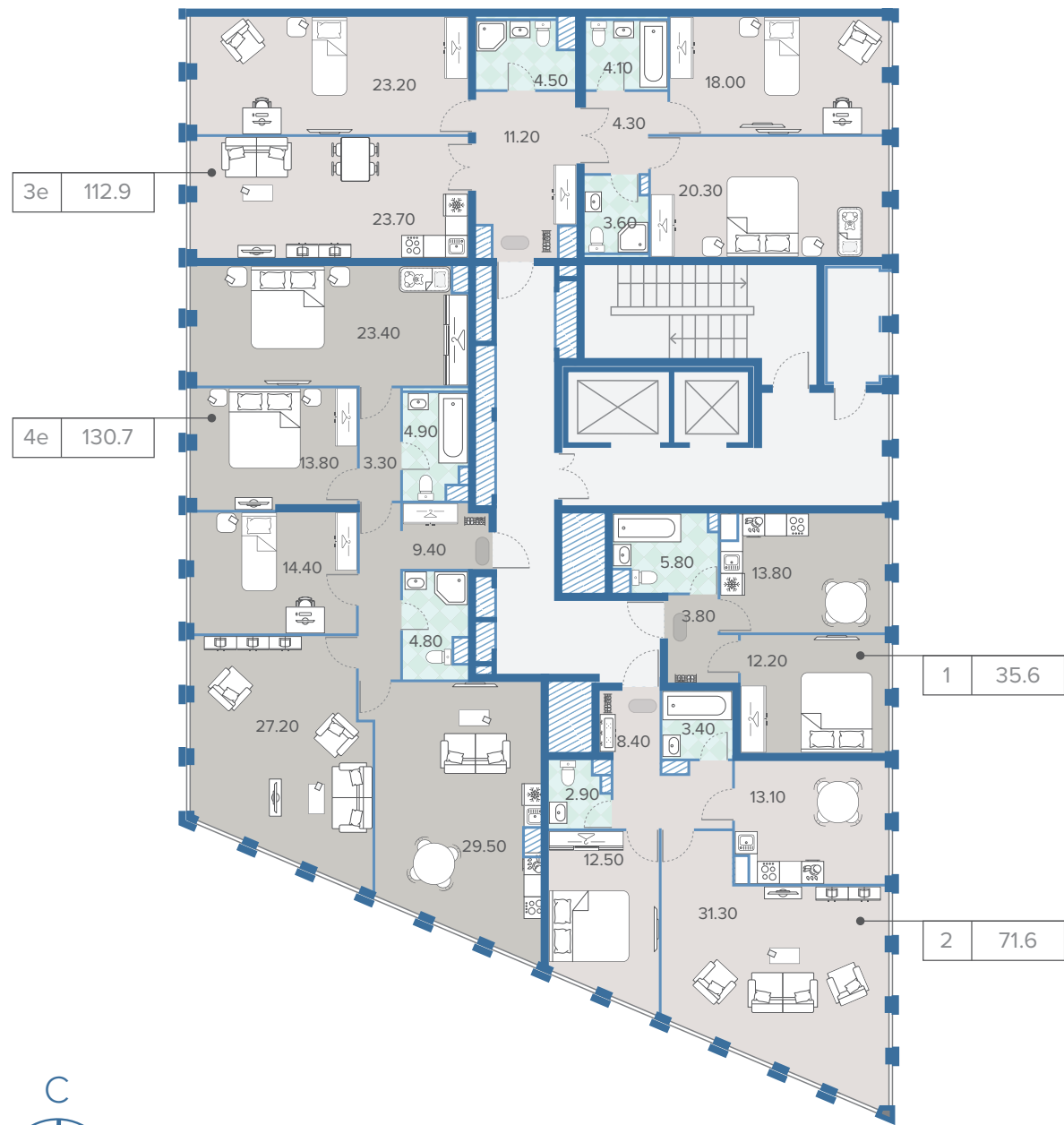
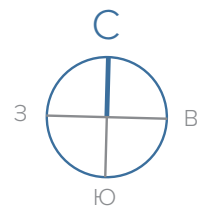

2e 37.33 — общая площадь
— количество комнат

 Возможное расположение
камина на 15 этаже

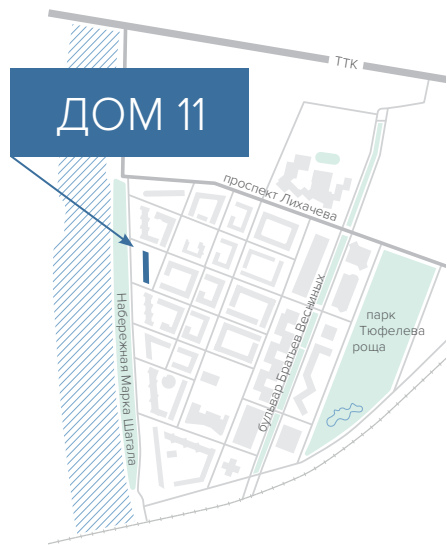

2 СЕКЦИЯ

2 ЭТАЖ

2 СЕКЦИЯ

3 ЭТАЖ

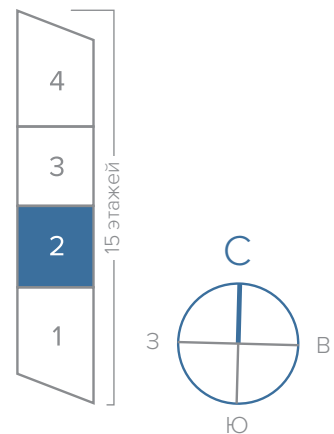
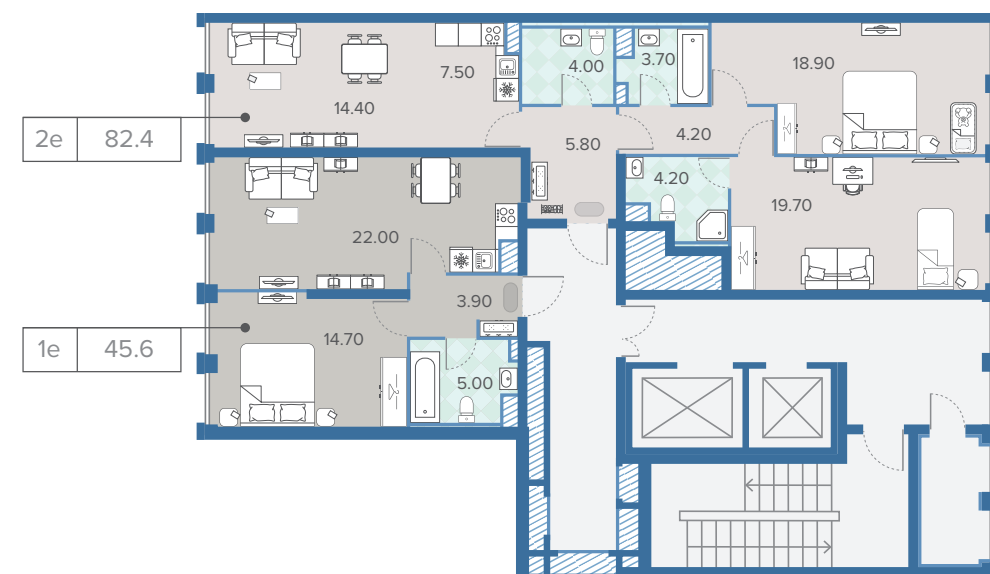
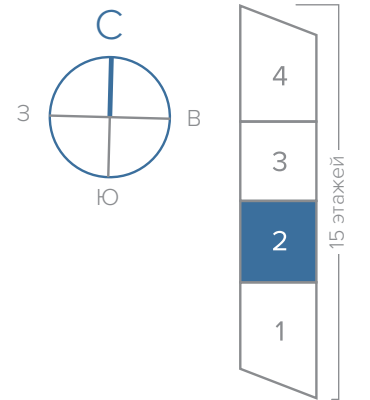

2e 37.33 — общая площадь
 — количество комнат

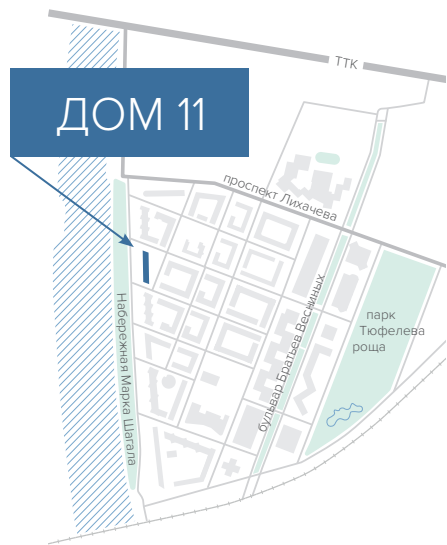

2 СЕКЦИЯ

4 ЭТАЖ

2 СЕКЦИЯ

5-6 ЭТАЖИ

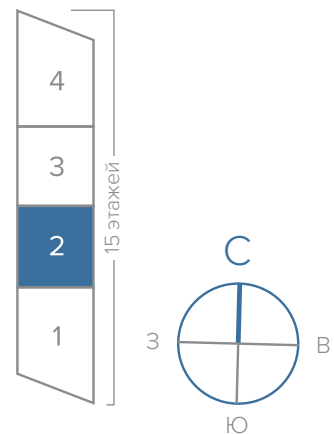
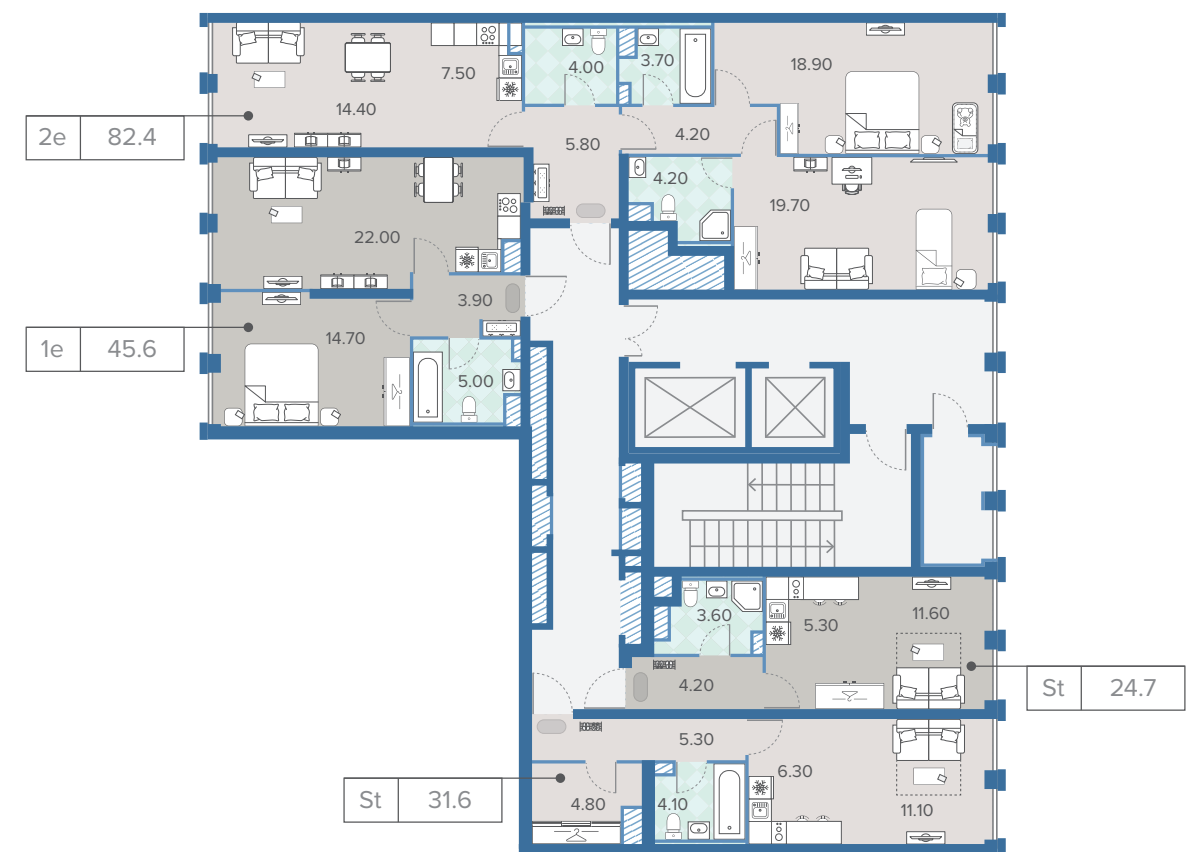
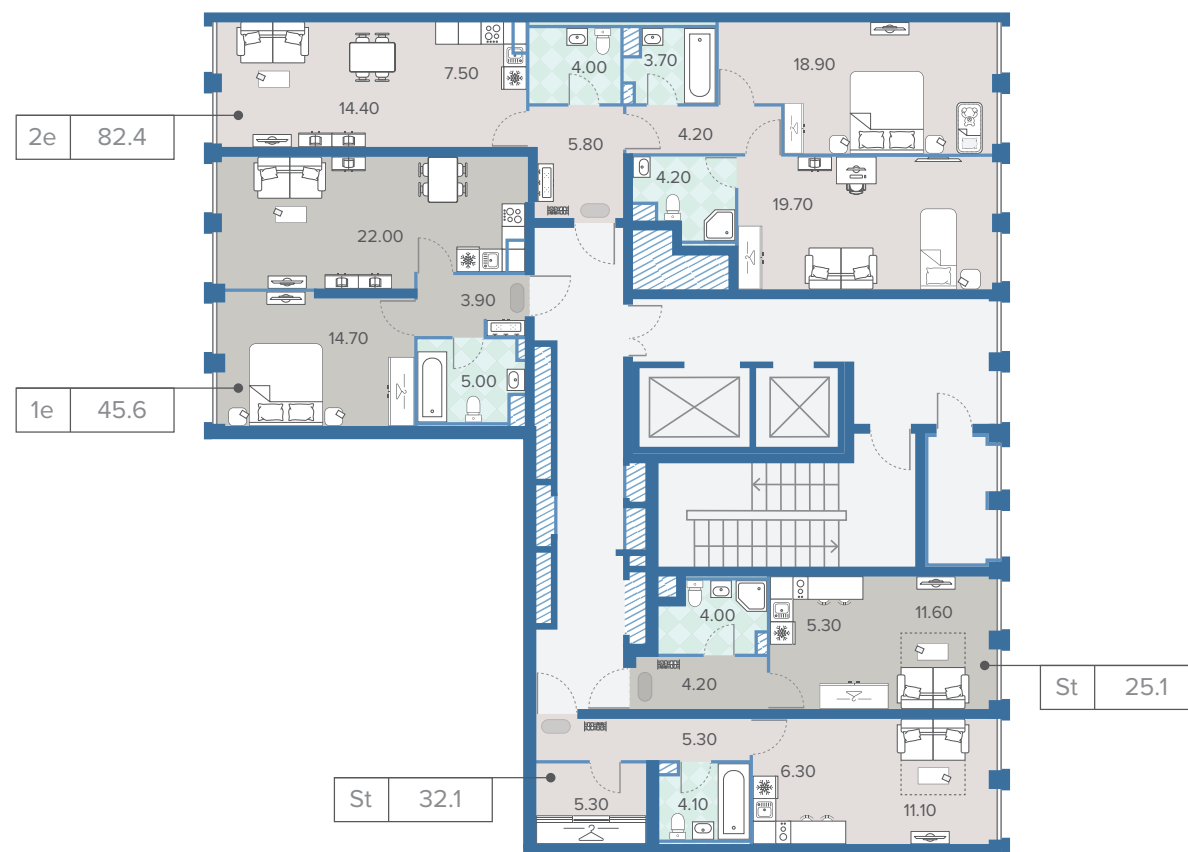
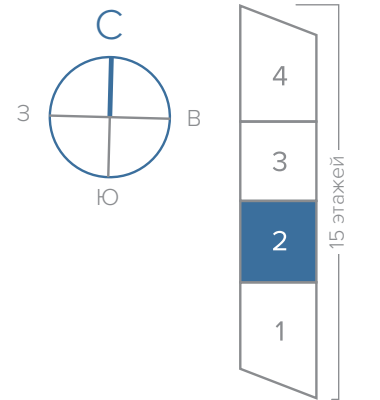

2e 37.33 — общая площадь
 — количество комнат

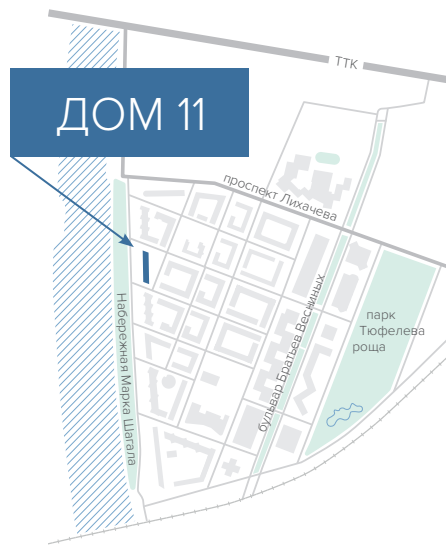

2 СЕКЦИЯ

7 ЭТАЖ

2 СЕКЦИЯ

8-11 ЭТАЖИ

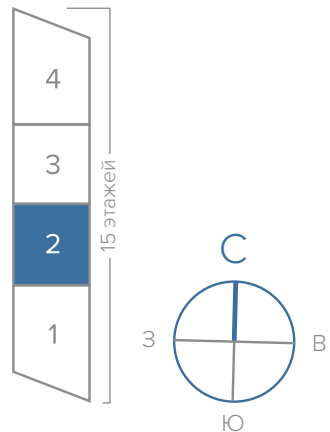
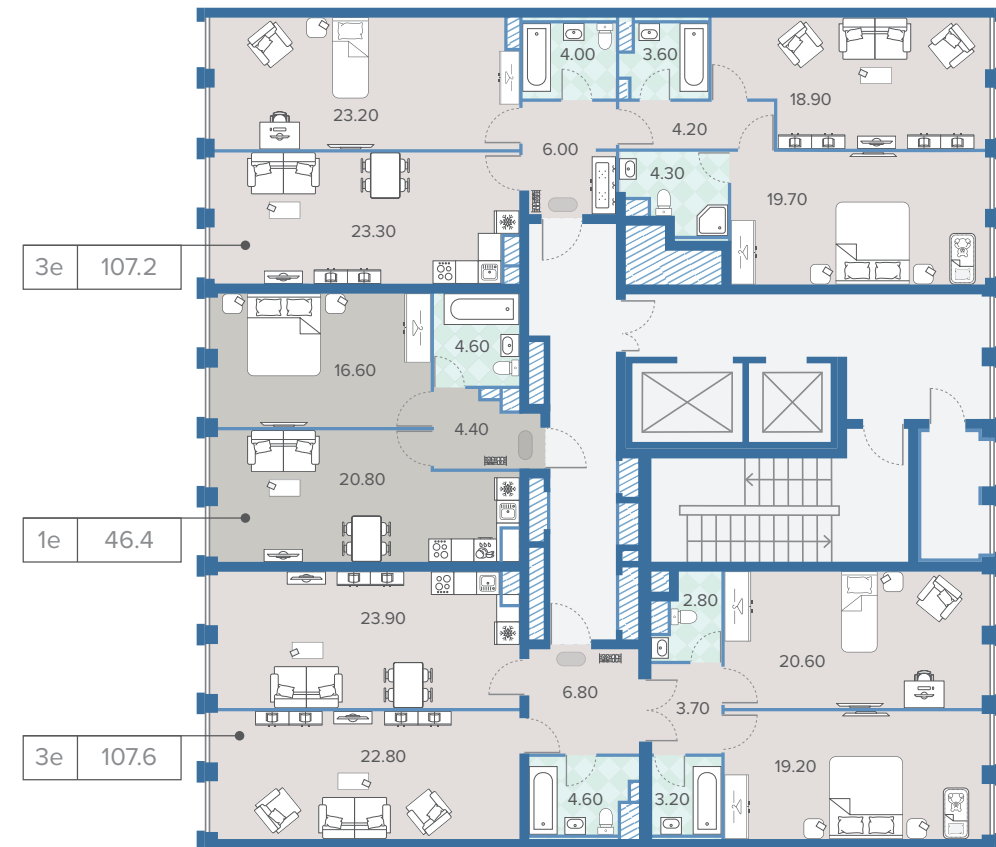
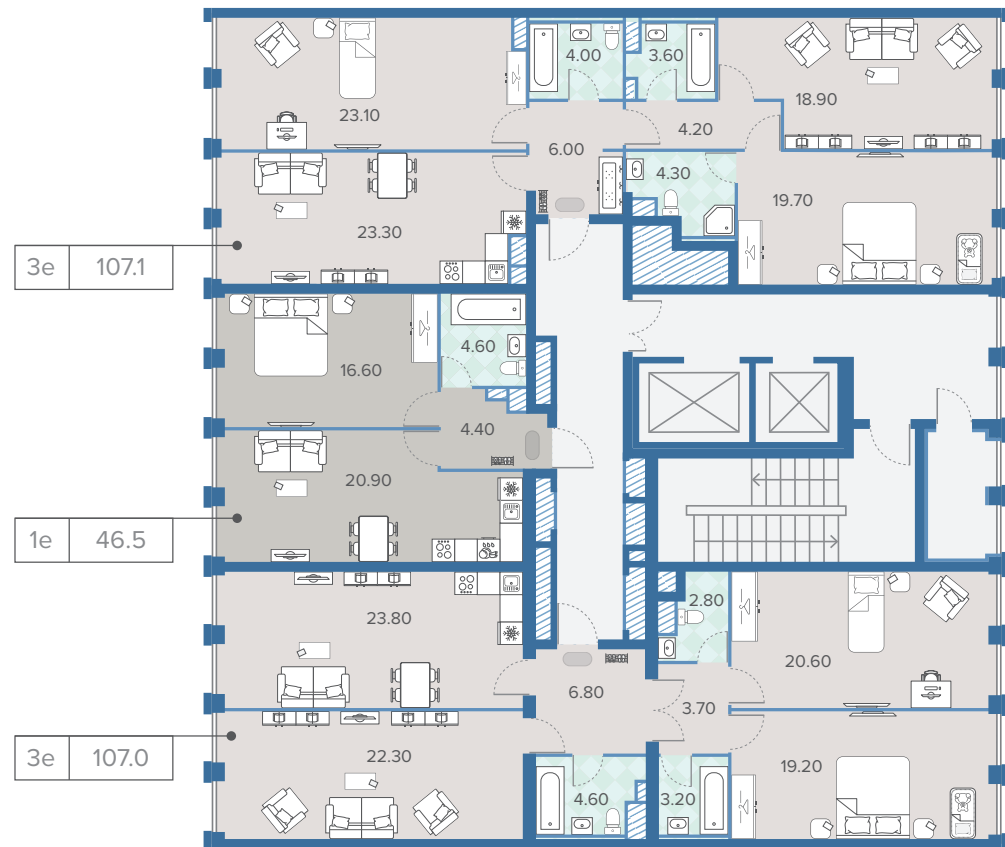
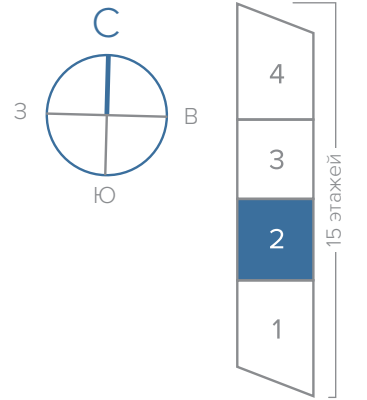

2е 37.33 — общая площадь
 — количество комнат

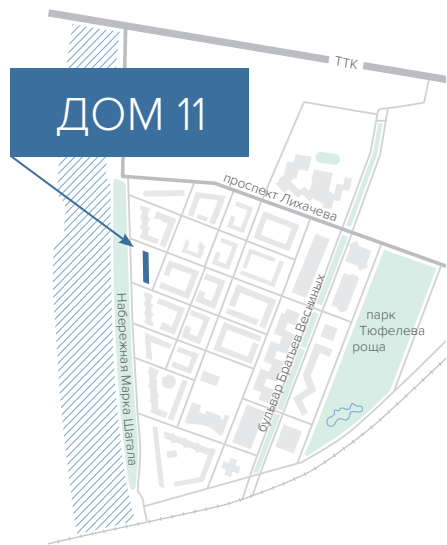



2 СЕКЦИЯ

12-15 ЭТАЖИ

3 СЕКЦИЯ

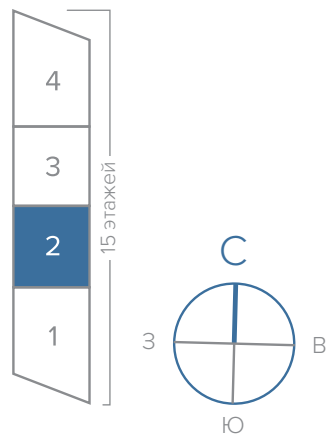
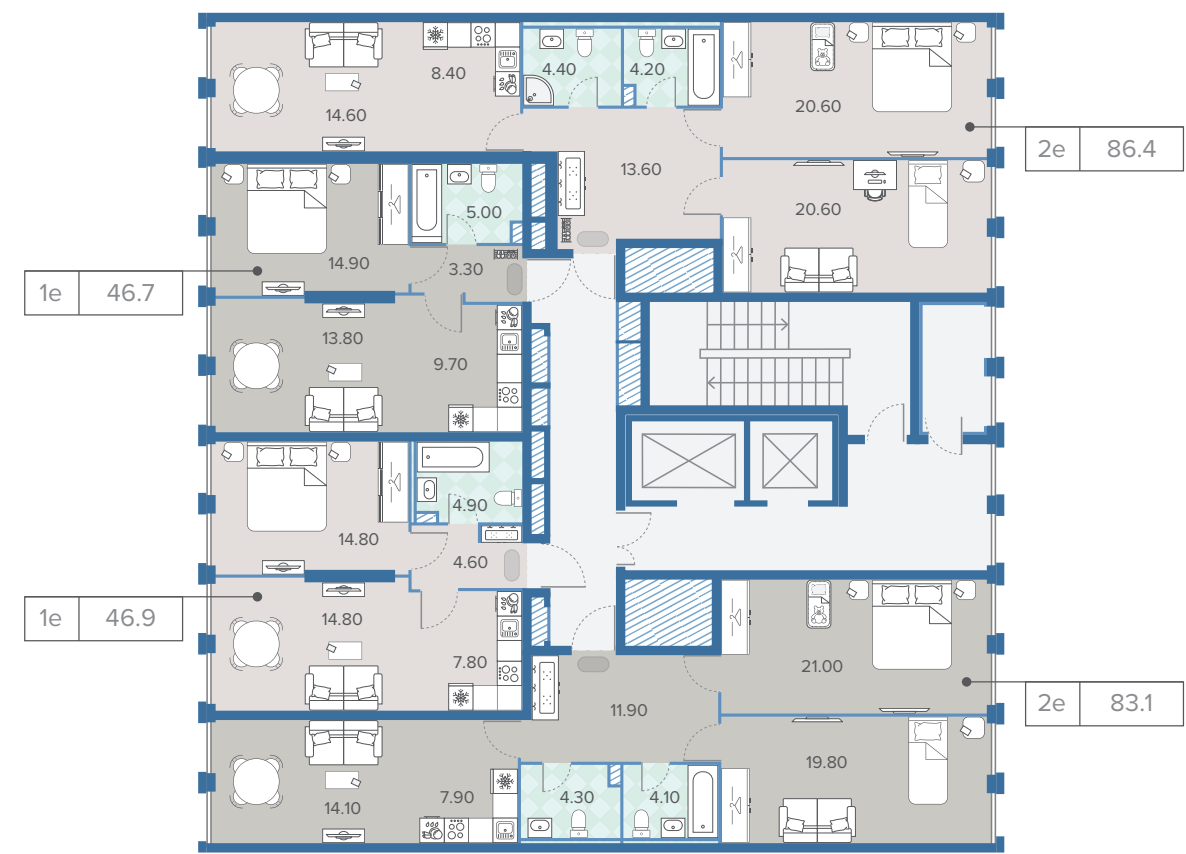
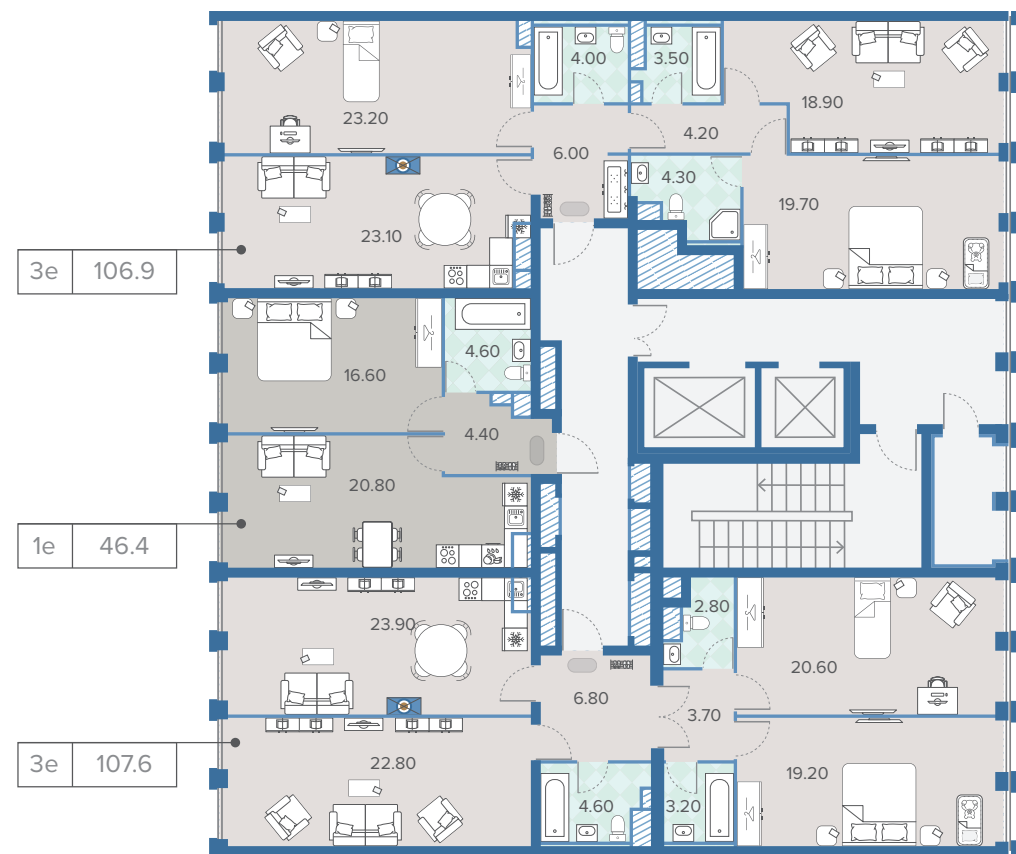
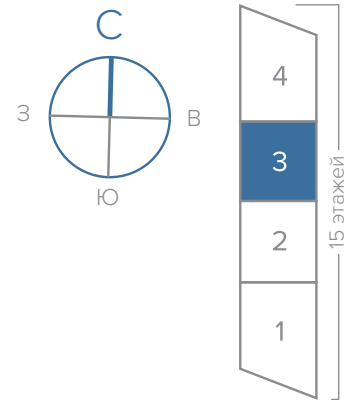
2 ЭТАЖ



 Возможное расположение камина на 15 этаже

2e 37.33 — общая площадь
— количество комнат

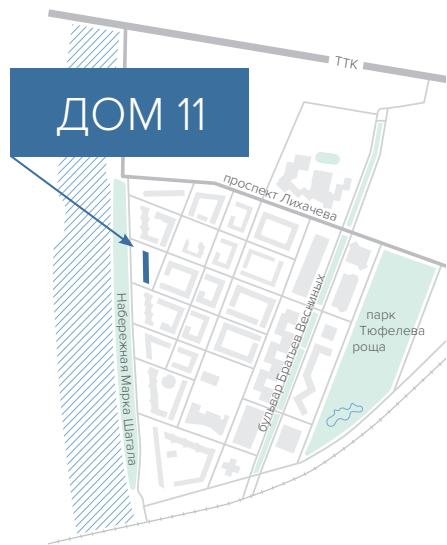

ДОМ 11

3 СЕКЦИЯ
3 ЭТАЖ

3 СЕКЦИЯ
4-11 ЭТАЖИ

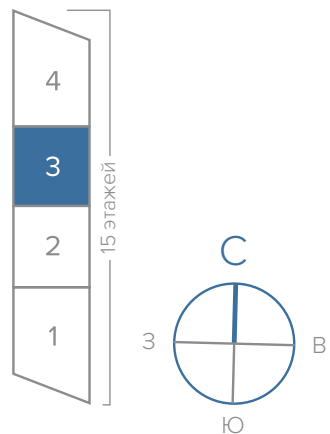
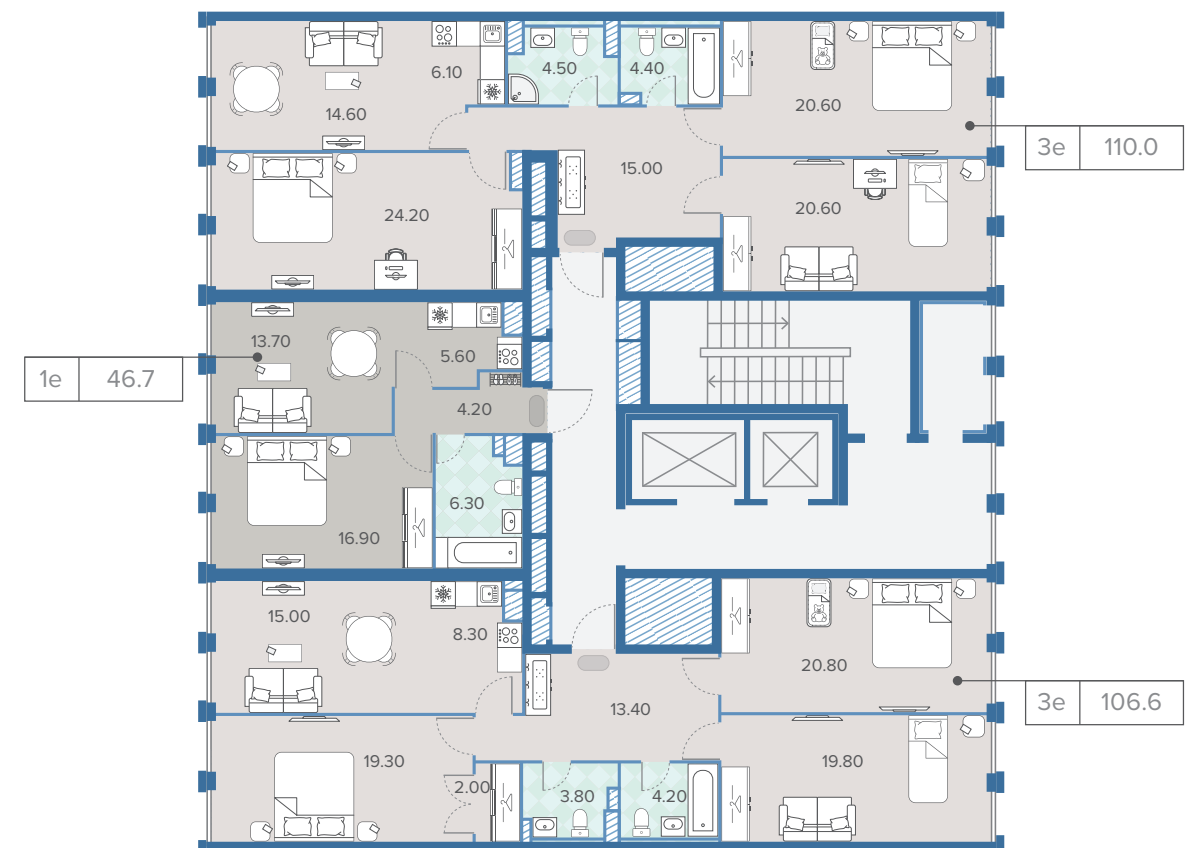
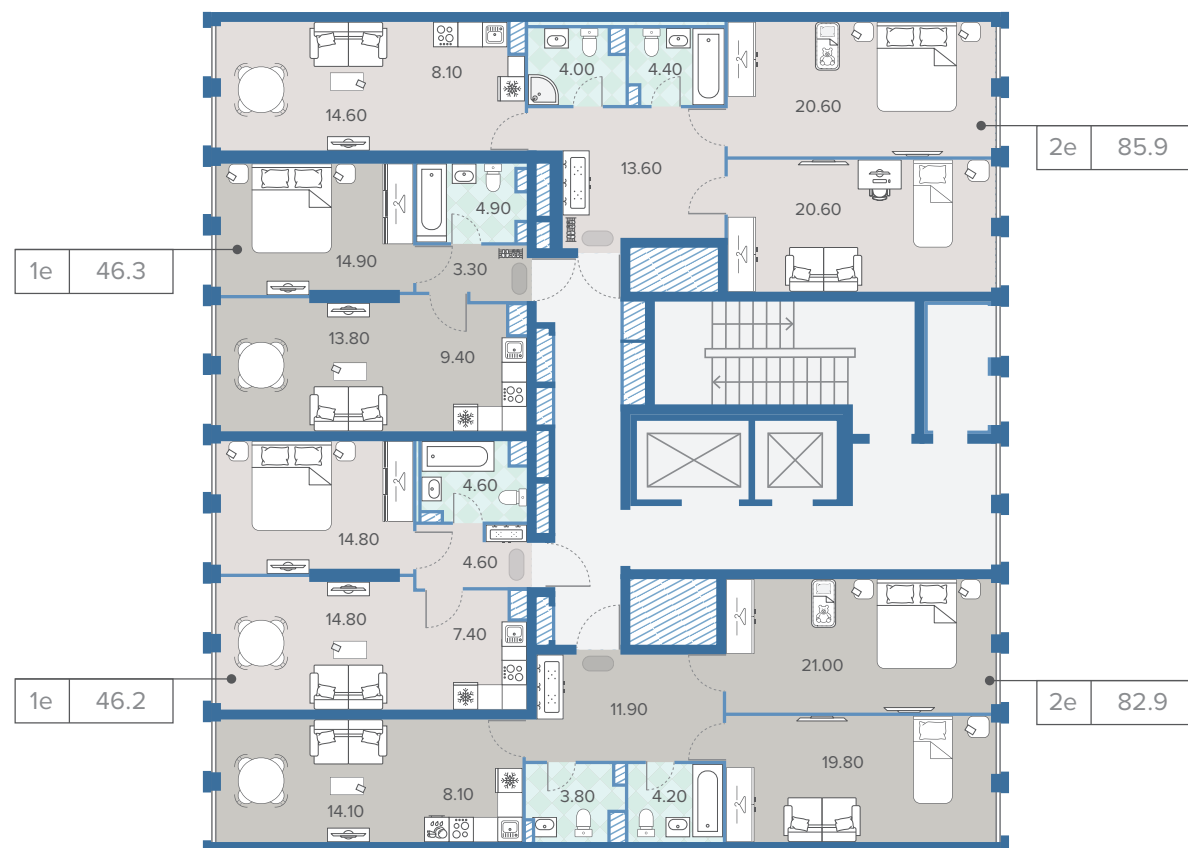
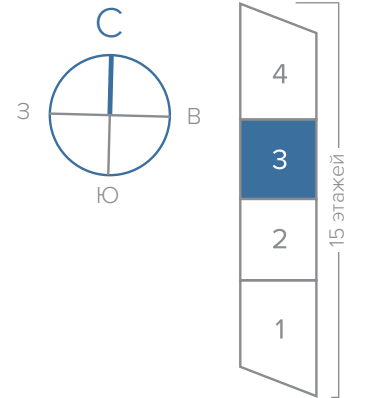

2e 37.33 — общая площадь
— количество комнат

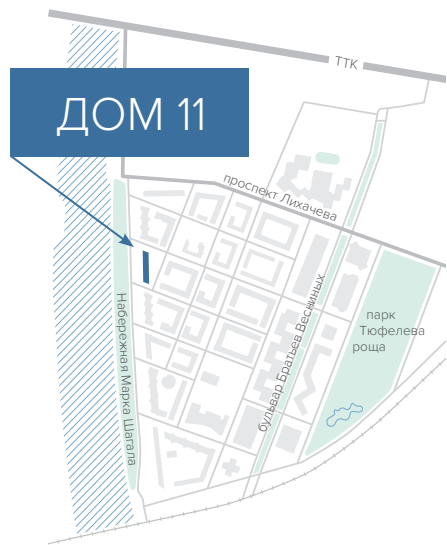



3 СЕКЦИЯ

12-15 ЭТАЖИ

4 СЕКЦИЯ

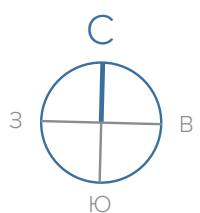
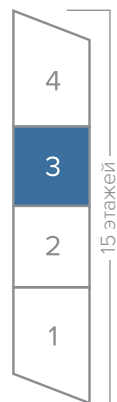
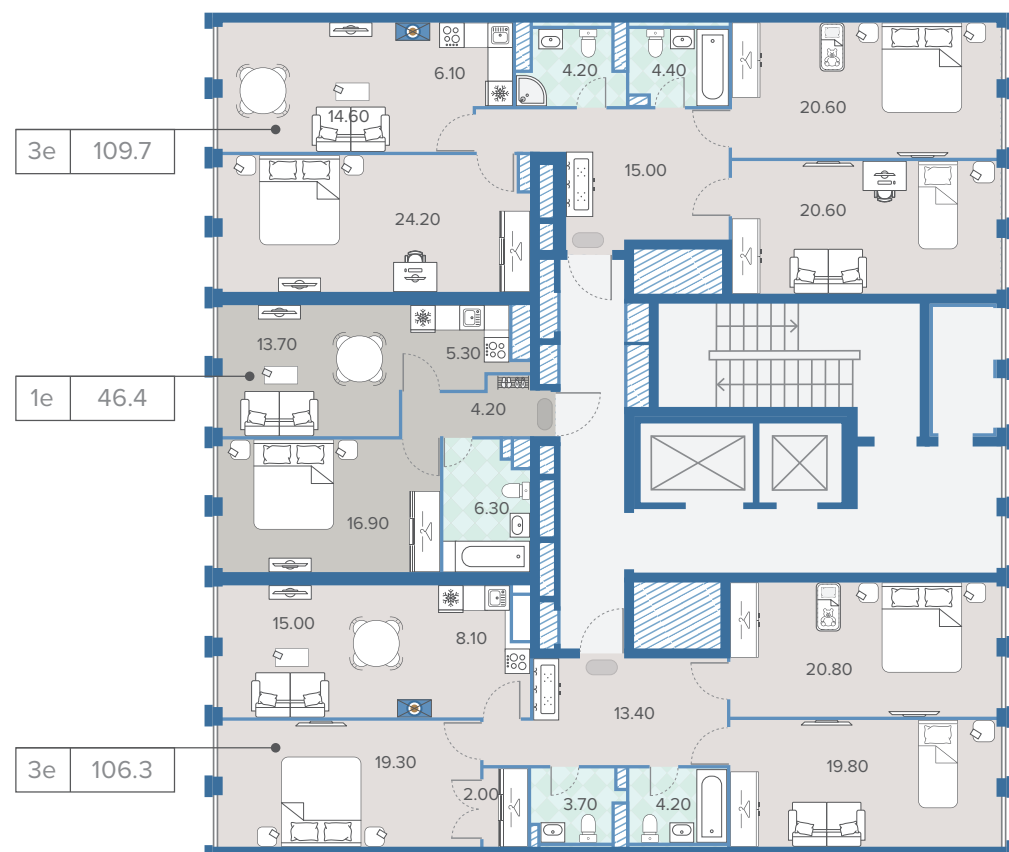
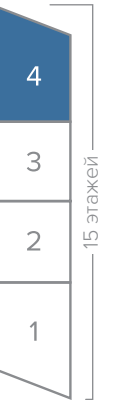
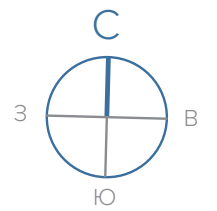
2 ЭТАЖ



 Возможное расположение камина на 15 этаже

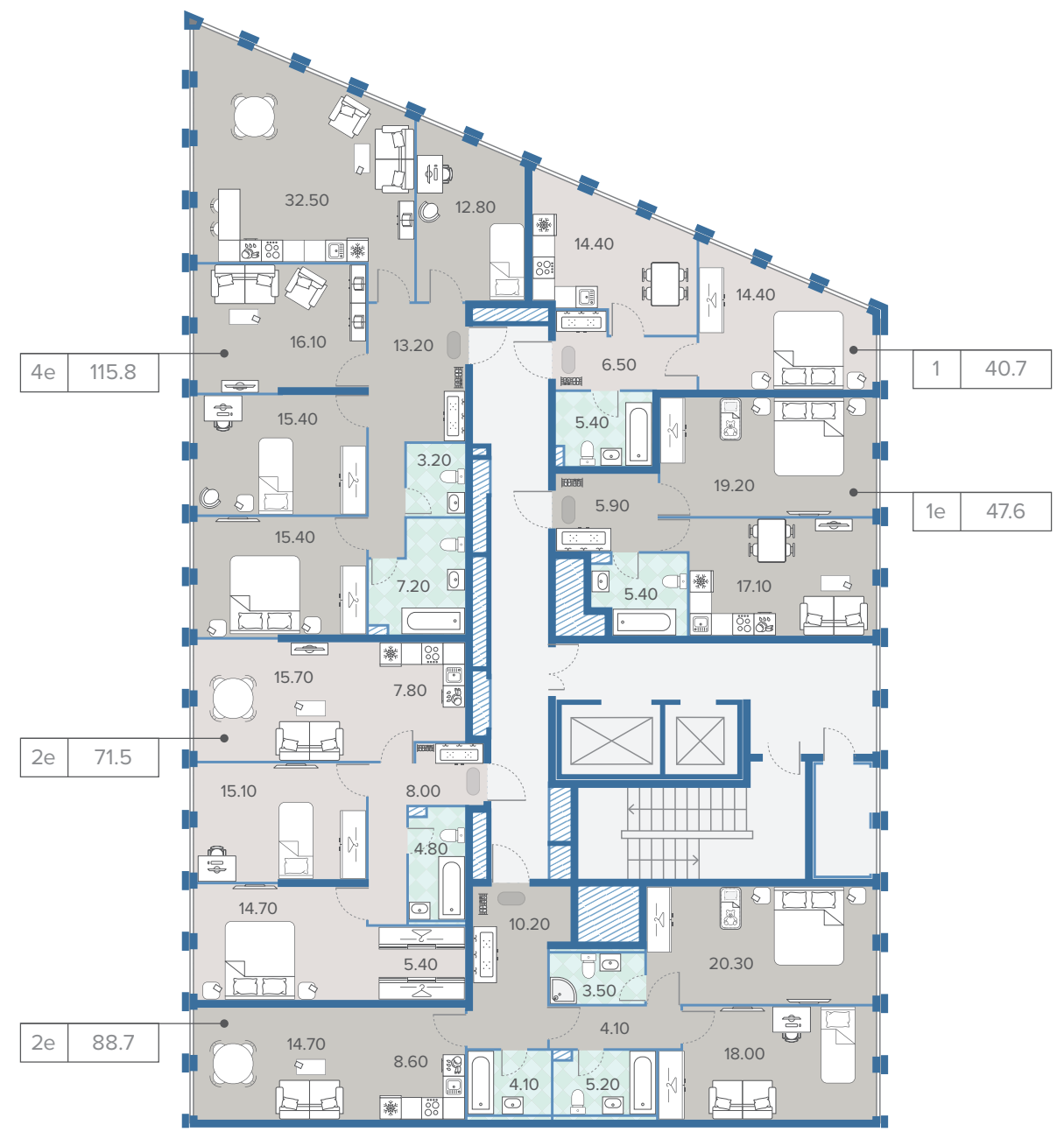

 2e 37.33 — общая площадь
— количество комнат

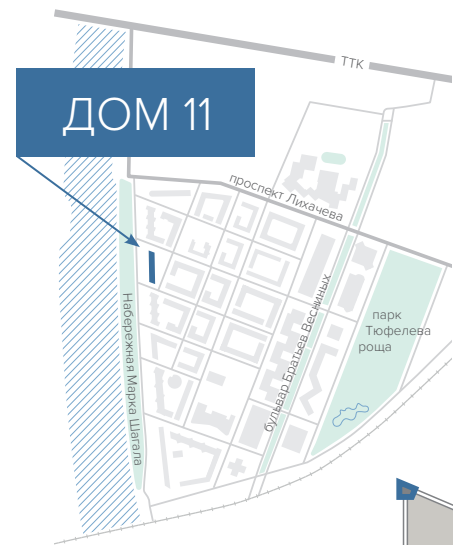

ДОМ 11

4 СЕКЦИЯ
3-4 ЭТАЖИ

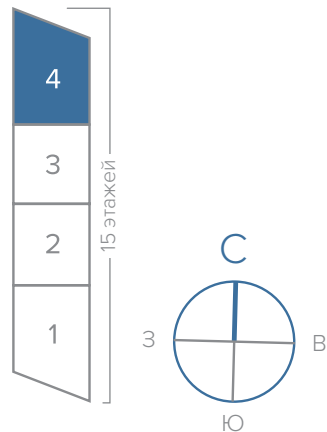
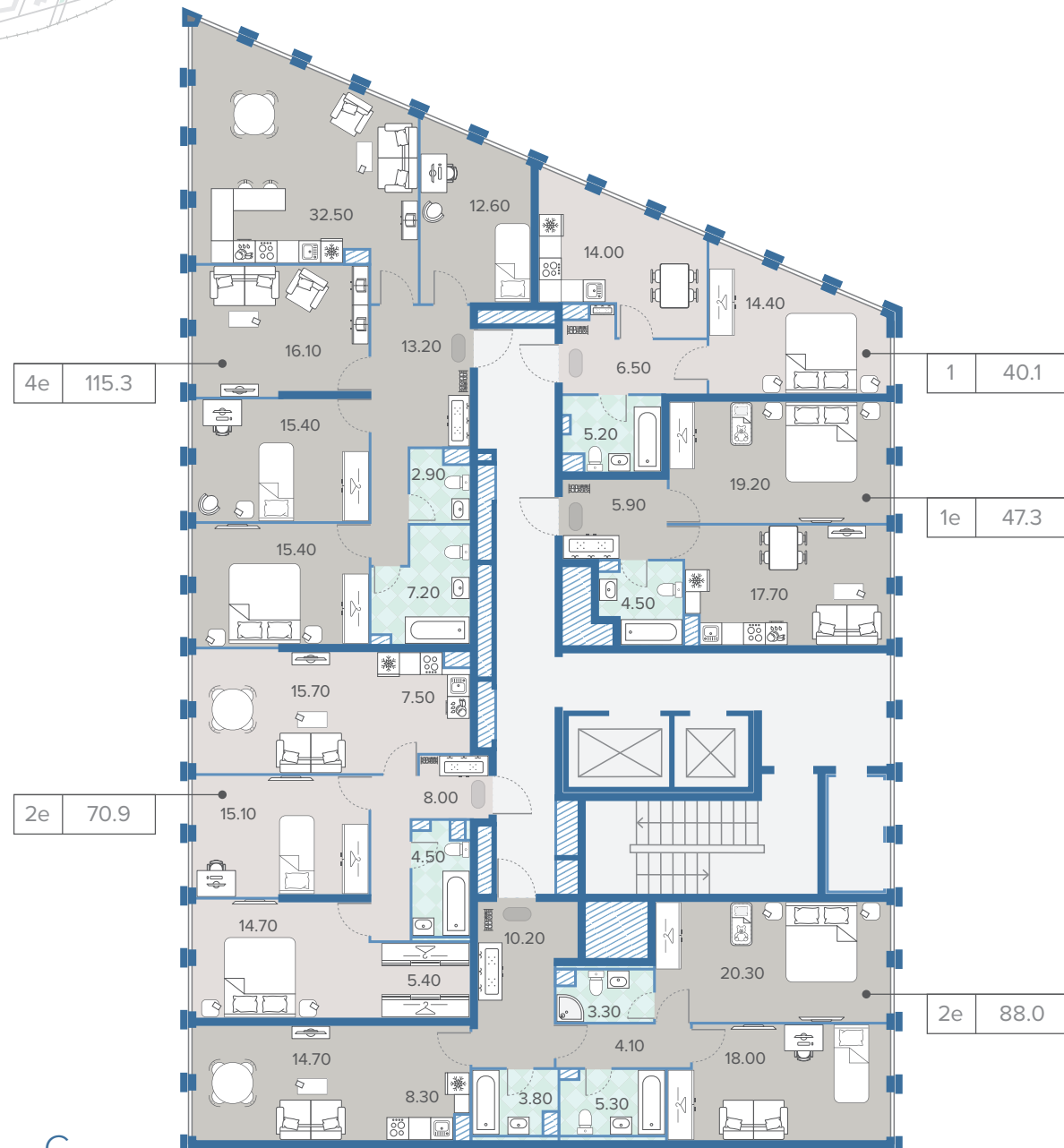

4 СЕКЦИЯ
5 ЭТАЖ

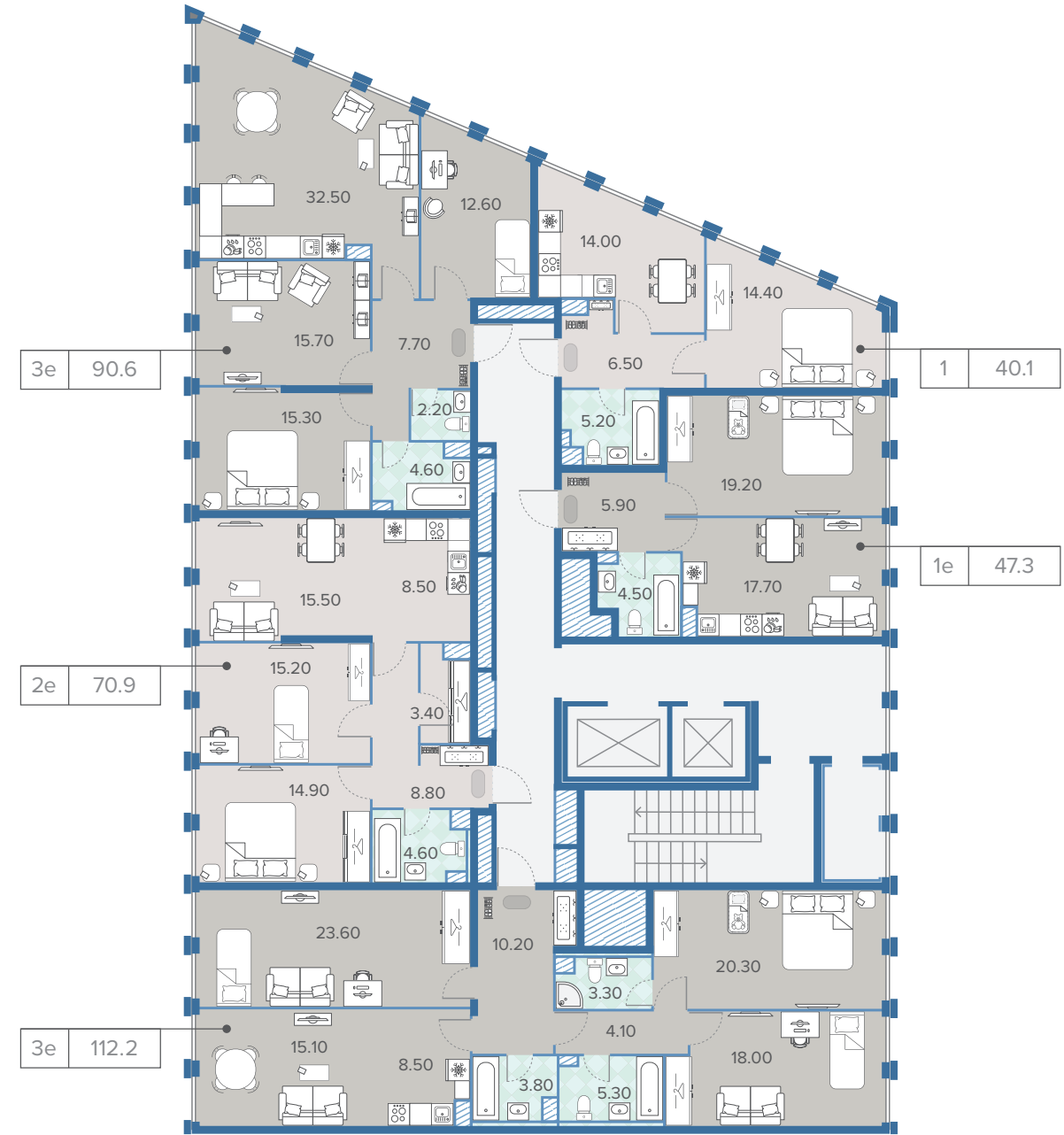

2e 37.33 — общая площадь
— количество комнат

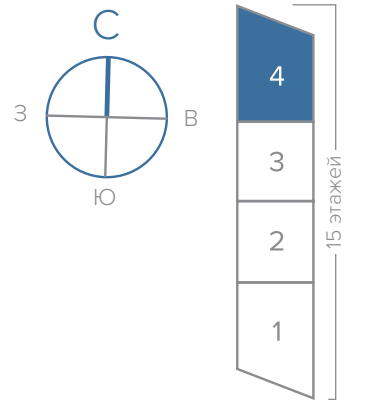



4 СЕКЦИЯ

6-11 ЭТАЖИ

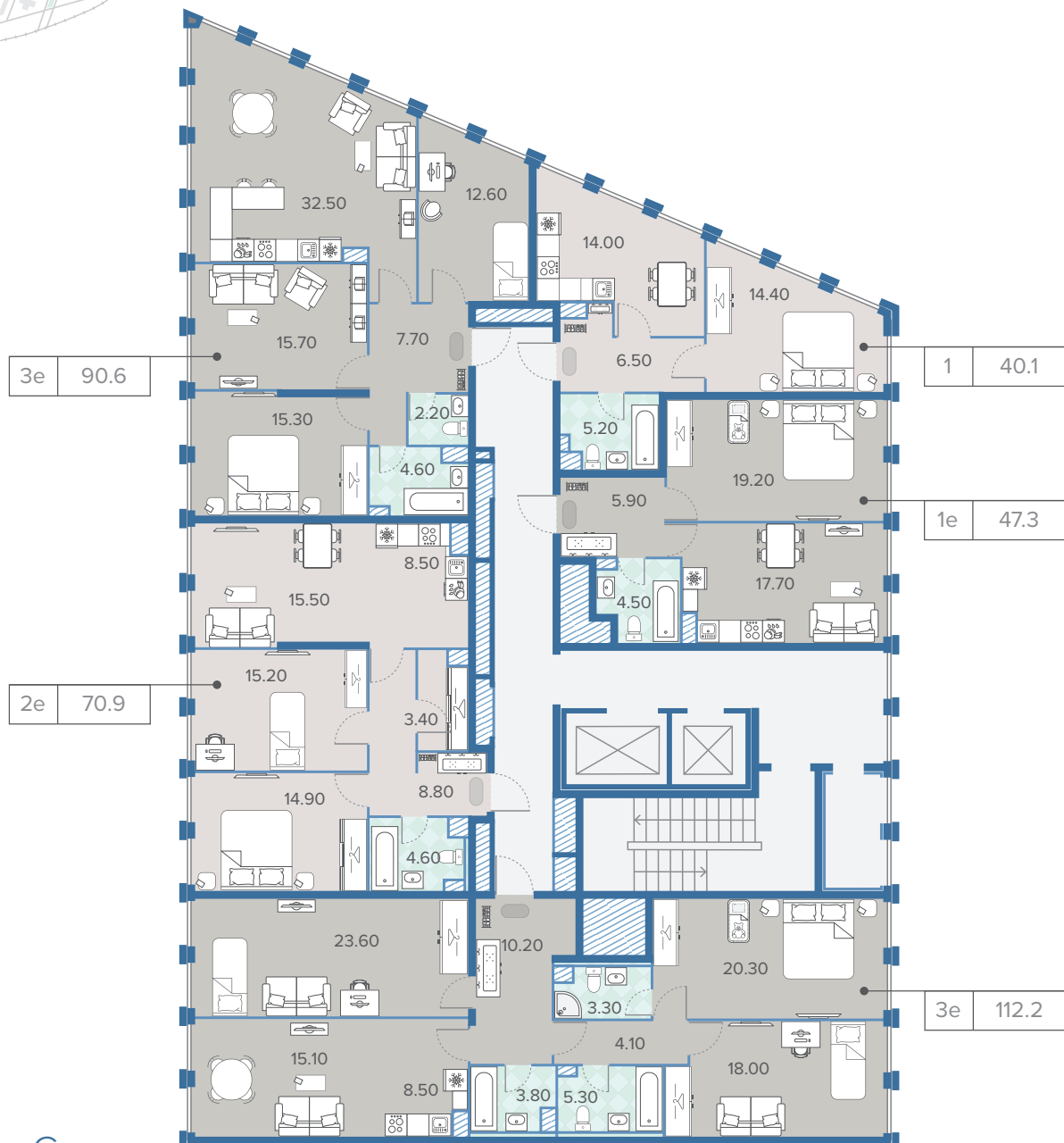

4 СЕКЦИЯ

12-15 ЭТАЖИ

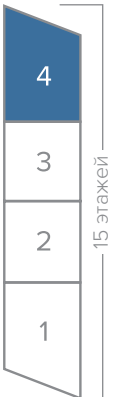
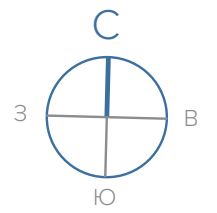
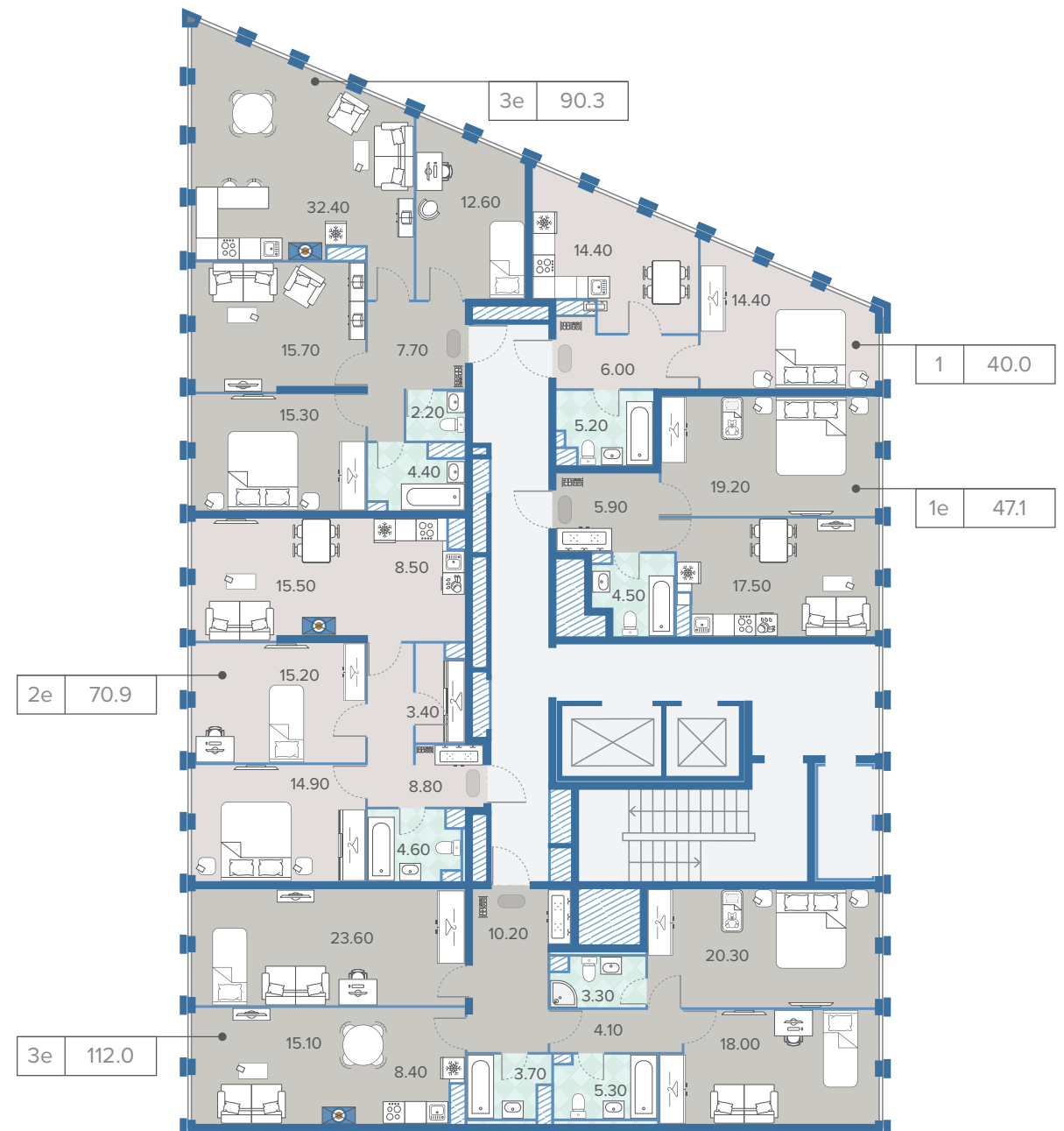

2e 37.33 — общая площадь
— количество комнат

Возможное расположение камина на 15 этаже



ФИЛОСОФИЯ ЛИДЕРСТВА



«Группа ЛСР» ведет свою историю с 1993 года и за 30 лет стала одним из ведущих строительных холдингов страны, входит в топ-3 крупнейших девелоперов. Такой успех стал возможен благодаря философии лидерства, прочно укоренившейся в ДНК компании.

Лидерство – это устойчивость, которая обеспечивается скрупулезной продуманностью решений, крайне взвешенным, прагматичным подходом, а также диверсификацией. В экосистему «Группы ЛСР» входят самые разные бизнес-единицы, которые создают уникальную синергию. Среди активов: домостроительные комбинаты, газобетонные и кирпичные заводы, предприятия по добыче песка и щебня, дивизион кранов и даже флотилия. В последние годы добавились и новые направления деятельности – например, санаторно-курортное. Диверсификация происходит и на уровне девелоперских проектов: «Группа ЛСР» строит во всех ценовых сегментах – от масс-маркета до элитного.

Лидерство – это всегда масштаб.
«Группа ЛСР» работает в пяти регионах РФ. Завоевав лидерские позиции в родном Санкт-Петербурге, компания освоилась в Москве, Екатеринбурге, Сочи, Московской и Ленинградской областях.

Лидерство – это и большая ответственность. Не только перед сотрудниками (около 10 тысяч человек) и обществом, но прежде всего – перед клиентами и партнерами. Лидер держит слово.

1993
ГОД ОСНОВАНИЯ

> 150 ТЫС.
СДАНЫХ КВАРТИР

9,4 МЛН М²
ПОРТФЕЛЬ НЕДВИЖИМОСТИ

> 600
ДОМОВ ПОСТРОЕНО

> 11,4 МЛН М²
ВВЕДЕНО В ЭКСПЛУАТАЦИЮ

+7 (495) 228 22 88
LSR.RU



A series of horizontal dotted lines for writing, starting from the pen icon and extending across the page.

Изображения и рисунки могут отличаться от реального объекта. Вся размещенная информация носит исключительно ознакомительный характер и ни при каких условиях не является публичной офертой, не содержит точного и полного описания и характеристик объекта и может быть изменена.
Застройщик ООО «СЗ «ЛСР. Объект-М». Проектная декларация на наш.дом.рф

