



МОРСКАЯ МИЛЯ

ДОМ

6

МЕТРО «ЮГО-ЗАПАДНАЯ»
ФИНСКИЙ ЗАЛИВ

Новый уровень жизни

ЮГО-ЗАПАДНАЯ
350 м (открытие в 2024 г.)



О'КЕЙ

10

9

8

7

6

5



4

3

2

1



8

Строящиеся дома



Детский сад



Школа



Кабинет врача общей практики



Прогулочный бульвар

Финский
залив

Визуализация жилого комплекса является проектной — ориентация домов на визуализации может частично не совпадать с проектной документацией. Все опции являются проектными и могут быть частично изменены без потери качества. Застройщик ООО «Специализированный застройщик «ЛСР». Проектная декларация на сайте наш.дом.рф.



ДОМ 6

План комплекса

Застройщик ООО «Специализированный застройщик «ЛСР».
Проектная декларация на сайте наш.дом.рф.

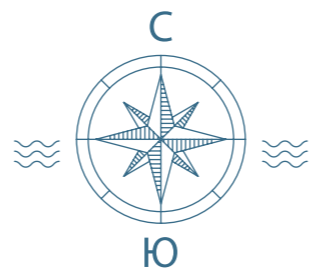

- | | | | | | |
|--|------------------|--|------------------------------|--|-------------------------|
| | Строящиеся дома | | Велодорожки | | Остановки трамвая |
| | Школа | | Спортивные площадки | | Остановки автобуса |
| | Детский сад | | Магазины на территории ЖК | | Въезды на территорию ЖК |
| | Детские площадки | | Кабинет врача общей практики | | |

Море рядом



Прогулочный бульвар и набережная залива



Район со сложившейся инфраструктурой







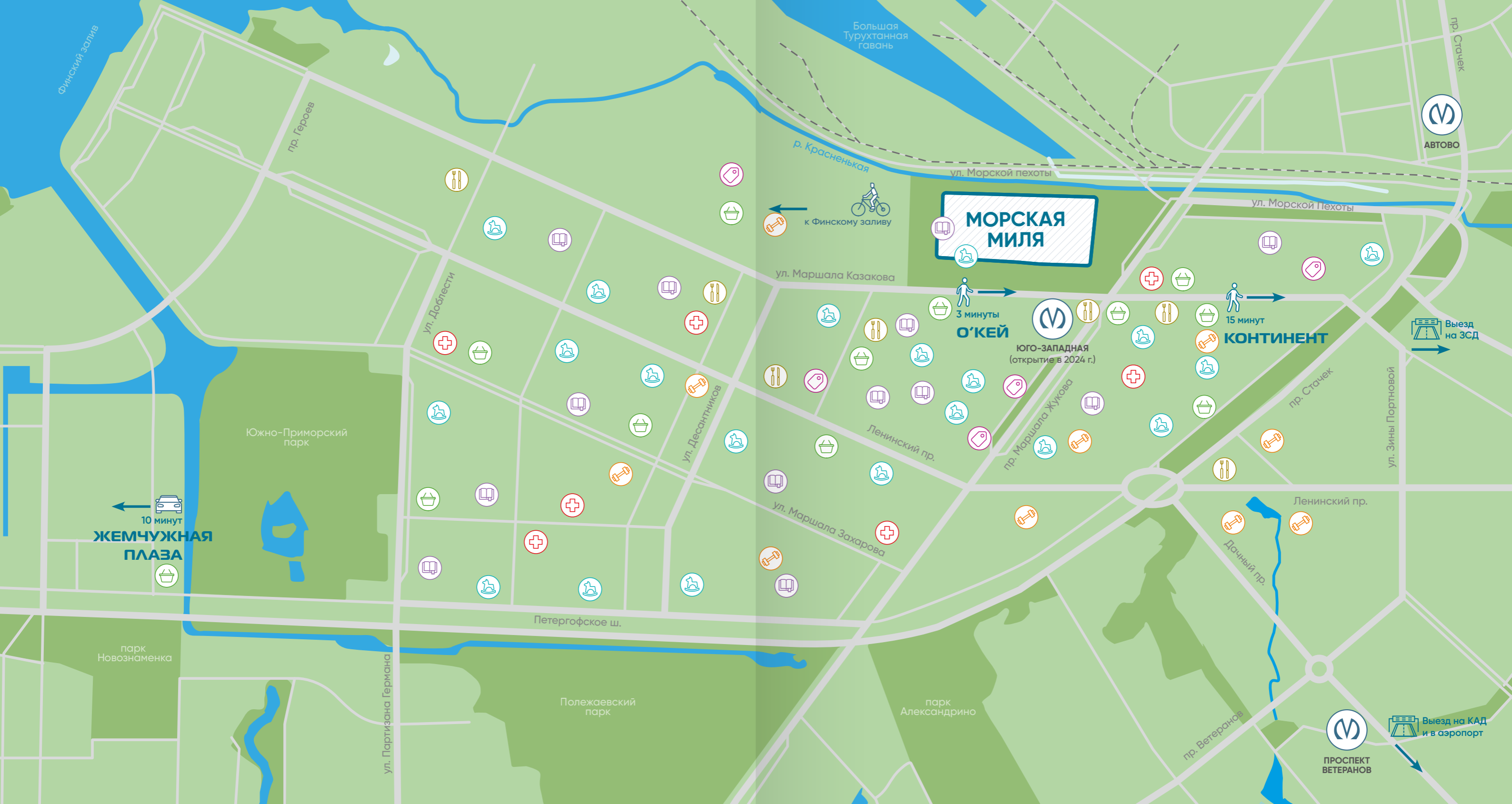

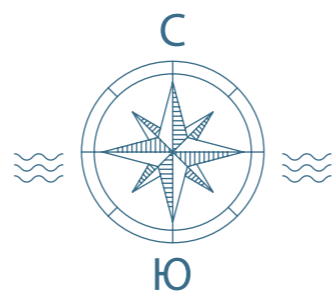

Квартиры у метро «Юго-Западная»





Навигация



- | | | | |
|---|-----------------------------------|---|----------------------------|
|  | Детские сады |  | Больницы, поликлиники |
|  | Школы |  | Гипермаркеты, супермаркеты |
|  | Торгово-развлекательные комплексы |  | Кафе, рестораны |
|  | Спортивные клубы, детские секции |  | Станции метро |

Быстро. Удобно. Близко

На первом этаже собственного дома
находится все, что вам нужно для
комфортной жизни



магазины,
аптеки,
банки



рестораны,
кофейни,
пекарни



салоны красоты,
студии фитнеса,
детские центры

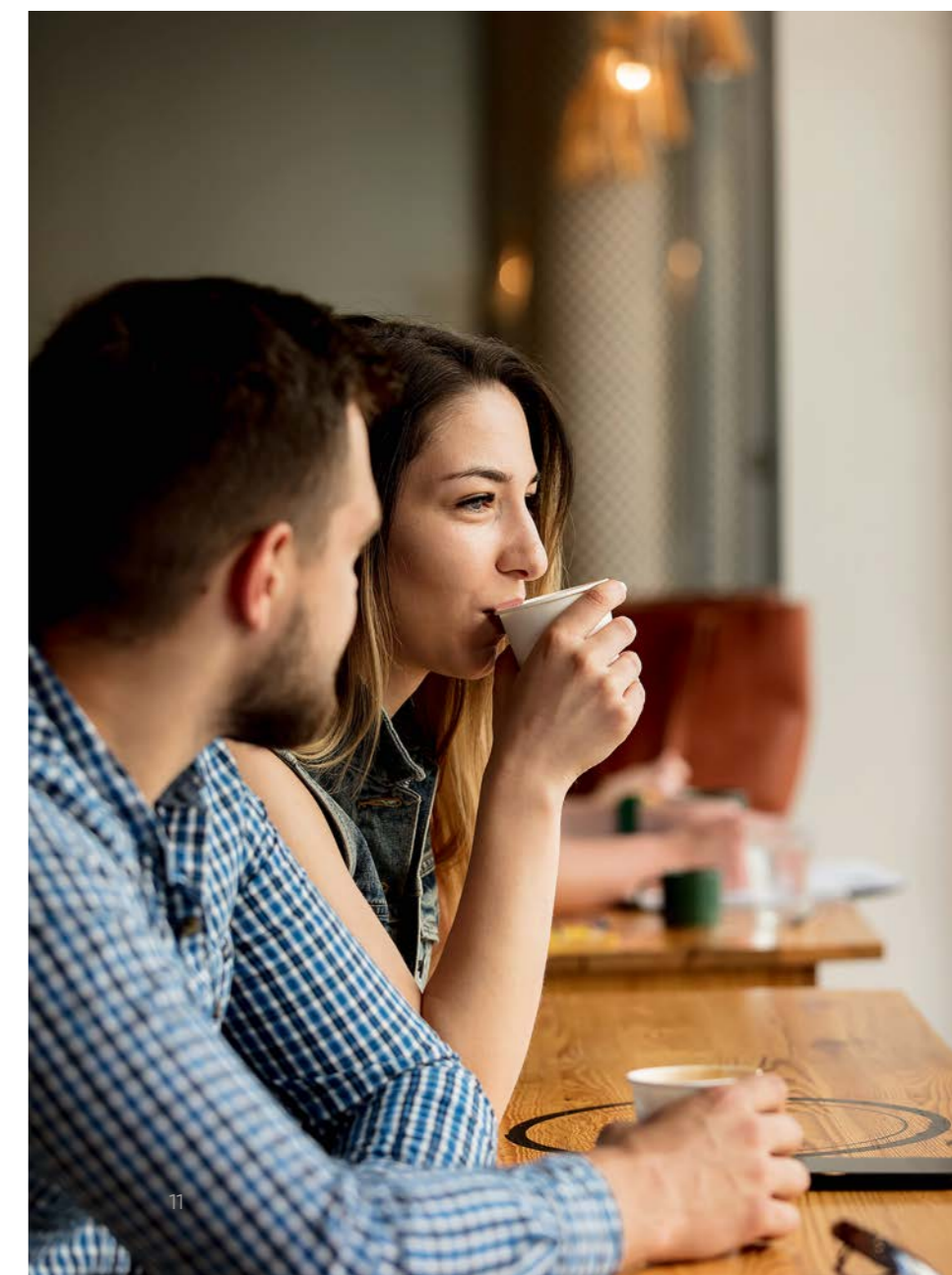

Детский сад, школа



Детский сад на

420 воспитанников



Детский сад будет построен с учетом современных требований к развитию малышей. В саду есть бассейн, музыкальный и физкультурный залы, удобные светлые помещения для кружков, буфет.



Школа на

825 учащихся



На территории комплекса мы строим школу. Дети будут учиться в просторных современных классах. В школе предусмотрены мастерские по обработке дерева и металла и специально оборудованные кабинеты для творческого развития личности. Класс иностранного языка оснащен лингафонно-медийным оборудованием. Для школьников будут открыты спортзал и малый бассейн.

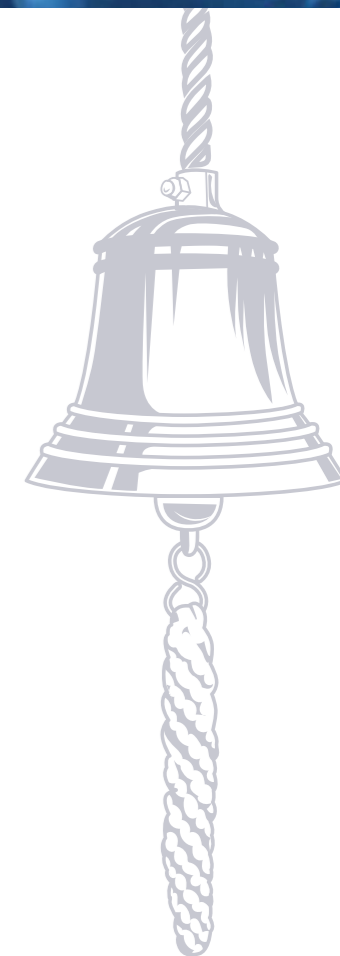

Идеальная прогулка



Безбарьерная среда



Креативные ландшафтные пространства с перголами и цветниками



Площадки для отдыха



Велодорожки



Пешеходные зоны у дома

Детские площадки

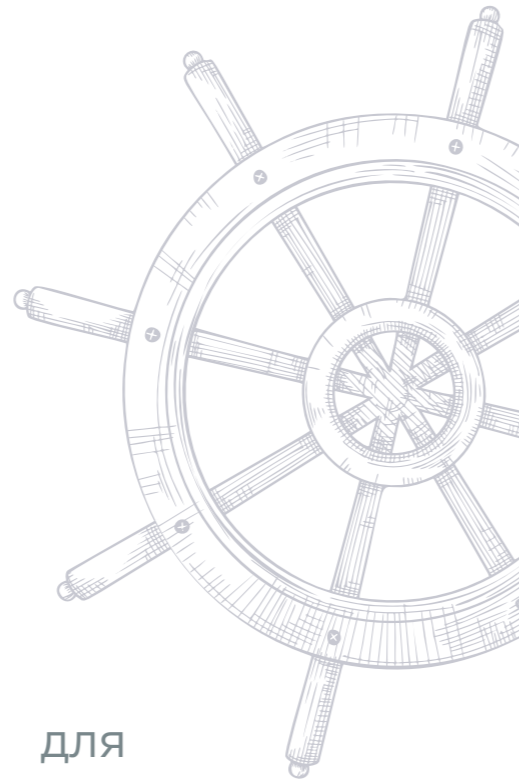

для
малышей
1-6

для
школьников
7-13

для
подростков
14+



Море активностей

Тихие бухты залива и каналы
вдоль парков — идеальное место
для прогулки на сапборде. Взглянуть
на свой дом с воды на закате — бесценно.



Утренние пробежки до залива



Велосипедные прогулки



Тренажерные площадки

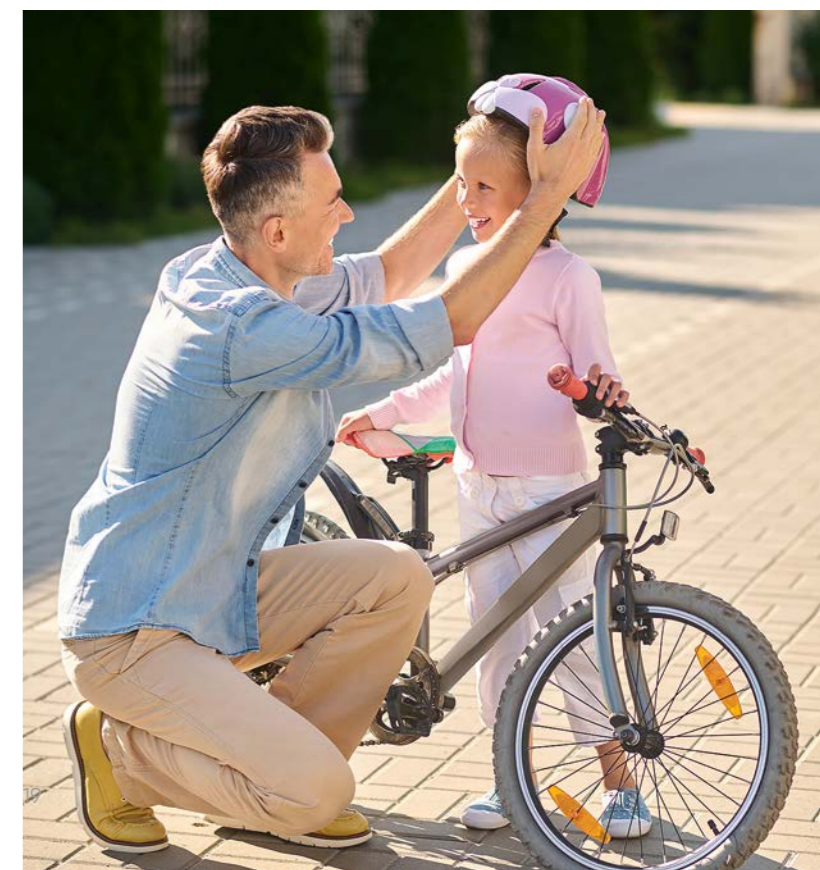
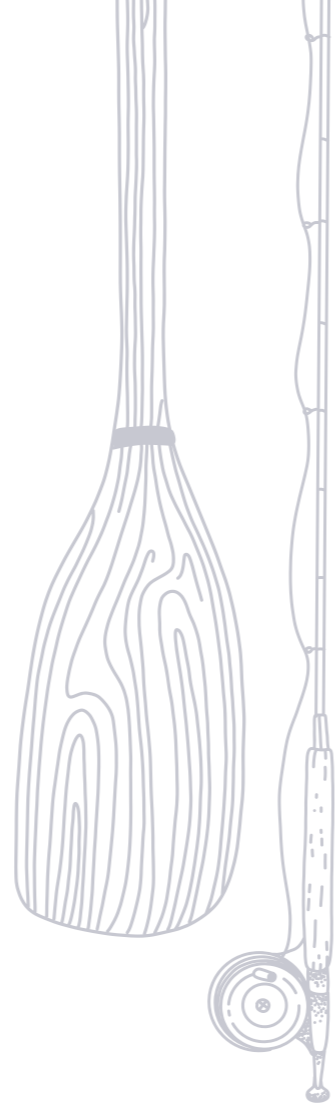

Вело-маршруты для всех

Парк «Александрино» 3 км



1

Полежаевский парк 3 км



2

Балтийский бульвар 4 км



3

Южно-Приморский парк 5 км

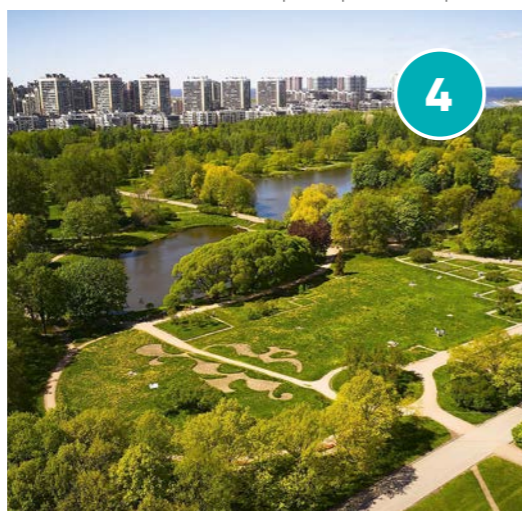

4

Константиновский парк, Стрельна 11 км



5



Велодорожки



Возможные велосипедные маршруты



Путешествие ВЫХОДНОГО ДНЯ



Рядом с жилым комплексом «Морская миля» расположены самые известные загородные резиденции русских императоров.

ЛОМОНОСОВ

Один из красивейших дворцово-парковых ансамблей находится на территории города Ораниенбаум. «Апельсиновое» название подтверждает герб города, созданный еще в 1870 году. На территории парка множество уникальных построек, таких как павильон Каталной горки, Китайский дворец и других. Прогулка в парке — это идеальное мероприятие на целый день.



30 минут

на машине до Ломоносова

Фонтанная группа «Большой каскад», Петергоф

ПЕТЕРГОФ

Летняя резиденция императорской семьи, отличающаяся пышностью внутреннего и внешнего убранства: несколько парковых ансамблей, дворцов и россыпь фонтанов. Территория Петергофского парка огромна, вы можете выйти на берег Финского залива, а можете затеряться в тени деревьев.



20 минут

на машине до Петергофа



Большой Меншиковский дворец, Ломоносов



Умный дом



Google Play



App Store

Скачивайте наше мобильное приложение. Полный функционал «Умного дома» доступен зарегистрированным покупателям квартир.



Показания счетчиков автоматически передаются в учетные базы ЖКХ



Гостевой доступ оформляется через приложение



Видеозвонки от домофона поступают в мобильное приложение ЛСР



Общий ключ для всех входов, надежная защита от копирования



Ваш смартфон с приложением — ключ от всех дверей ЖК

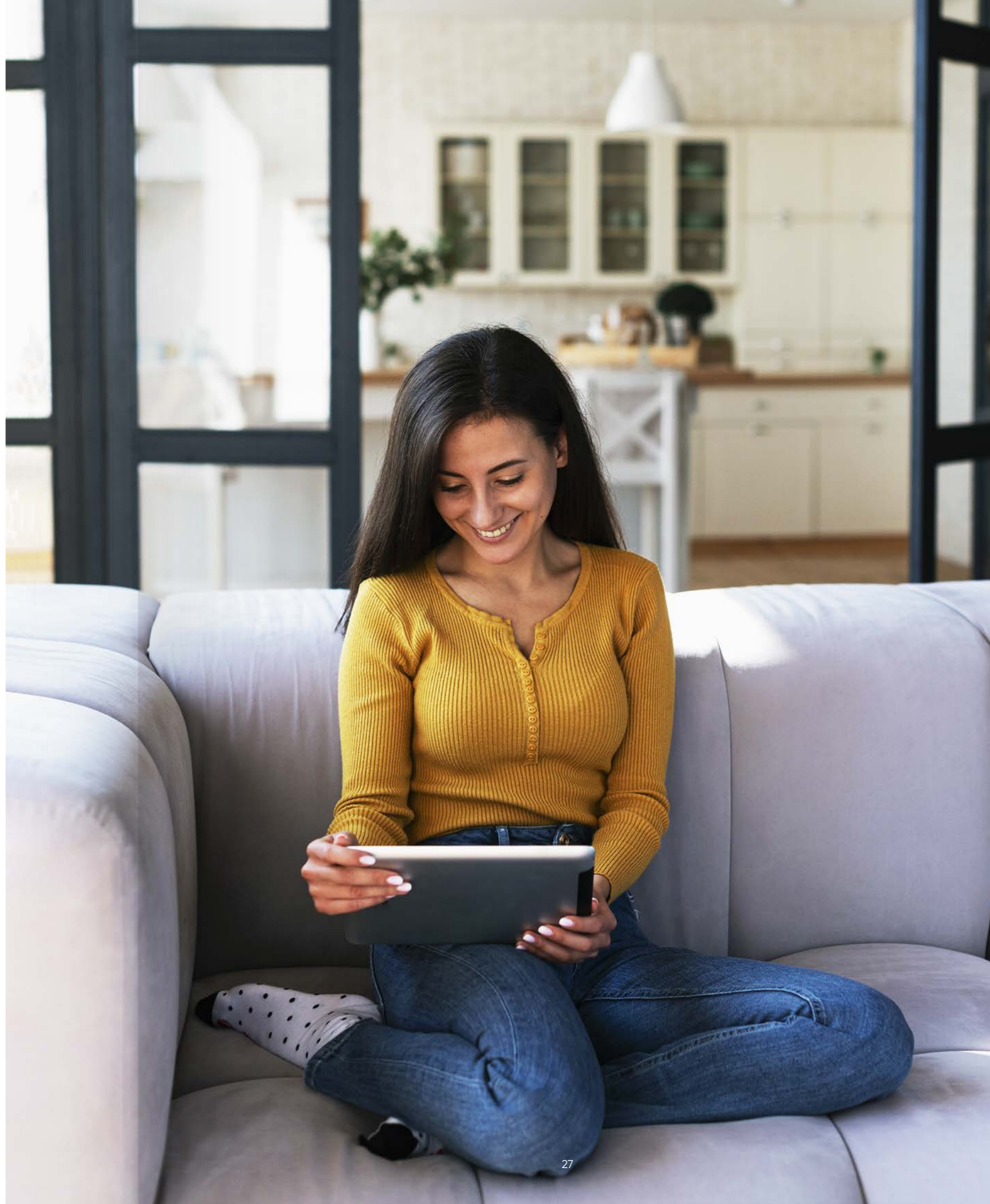

Парадные и холлы



Сквозные парадные



Просторные холлы



Современные энергоэффективные лифты с бесшумным ходом и отделкой в общей концепции дизайна



Удобные колясочные



Квартиры с отделкой*

ДВА ВИДА ОТДЕЛКИ НА ВЫБОР



- Установлена надежная входная металлическая дверь с двумя замками и светлой МДФ-панелью
- Белые межкомнатные двери из МДФ с покрытием «экошпон ПВХ» с декоративными филенками подойдут для любого интерьера
- Ванна с экраном или душевой уголок, подвесная раковина с тумбой, современные смесители — заезжайте и пользуйтесь!

* Отделочные материалы и оборудование могут быть изменены на аналог с сохранением уровня качества.



COMFORT WOOD



На стенах плотные белые обои под покраску и износостойкий матовый ламинат с фактурой темного дерева



Актуальное решение: керамическая белая плитка и керамогранит с фактурой дерева на стенах и темный керамогранит на полу

COMFORT STONE



Во всех комнатах плотные белые обои под покраску и износостойкий матовый ламинат с фактурой светлого дерева



Трендовые сочетания: матовая белая и серая керамическая плитка на стенах и серый матовый керамогранит на полу

Все продумано



Всегда чистый воздух обеспечат клапаны инфильтрации воздуха



Трубы отопления, скрытые в стяжке пола, не мешают мебели



Достаточно розеток и выключателей





Студия

26 м²



Дополнительные окна — это не только источник естественного света, но и ключ к созданию атмосферы комфорта и гармонии



Специально предусмотренная ниша под шкаф в прихожей обеспечивает удобное и организованное хранение одежды, обуви и аксессуаров



Возможность организовать рабочее место, что позволяет максимально использовать пространство и сделать его функциональным

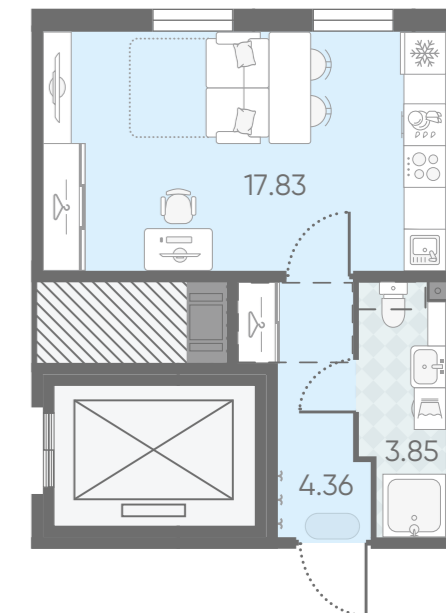



Студия

22 м²



Продуманная эргономика создает компактное пространство, сохраняя его функциональность и практичность



В прихожей предусмотрено место под шкаф, что обеспечивает удобное и организованное хранение одежды, обуви и аксессуаров





1-комнатная квартира с европланировкой

37 м²



Специально предусмотренная ниша под шкаф в прихожей обеспечивает организованное хранение одежды, обуви и аксессуаров



Просторная и функциональная кухня-гостиная, где удобно не только готовить, но и проводить время с семьей и друзьями



Оптимальная планировка спальни дает возможность организовать рабочее место

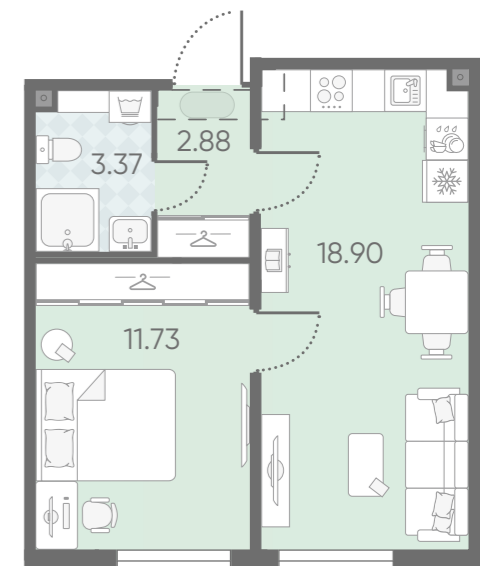

2-комнатная квартира с европланировкой

47 м²



Благодаря окнам, выходящим на две стороны, в квартире больше света



Оптимальная планировка спален дает возможность организовать в них рабочие места



Раздельный санузел служит для удобства и комфорта всей семьи

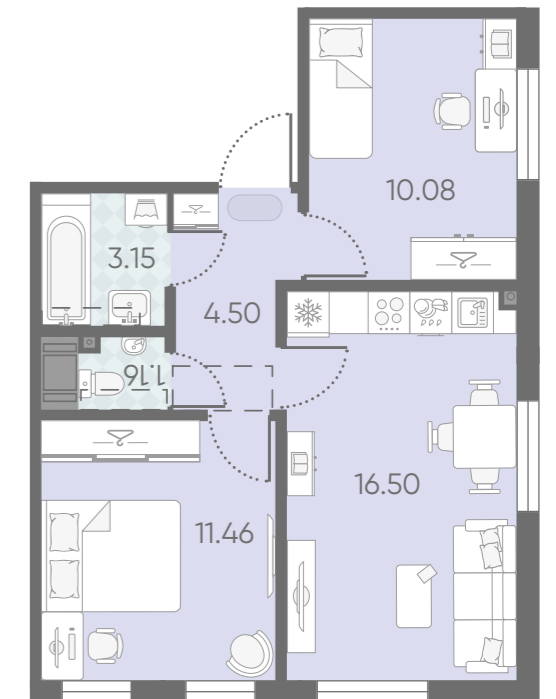

Паркинги, кладовые



Многоуровневые крытые наземные паркинги



Гостевые парковки



Индивидуальные кладовые решают вопрос хранения любого инвентаря и освобождают пространство квартиры от лишних вещей

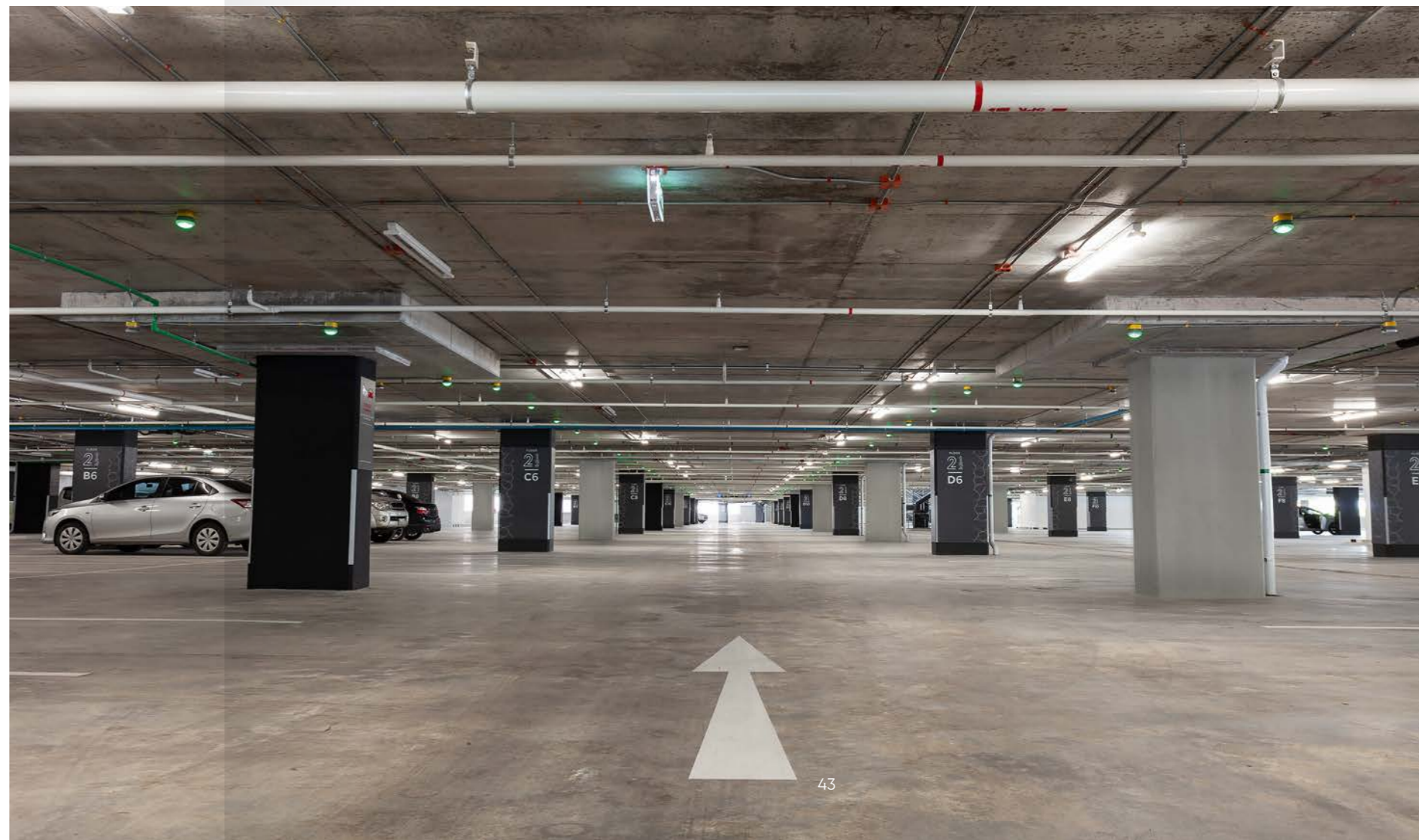

Морская миля. дом 6

ЭТАЖ -1, КЛАДОВЫЕ

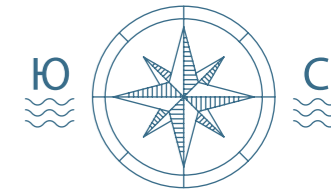

кладовые

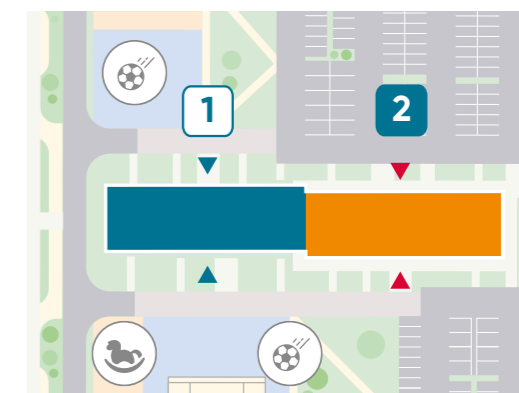
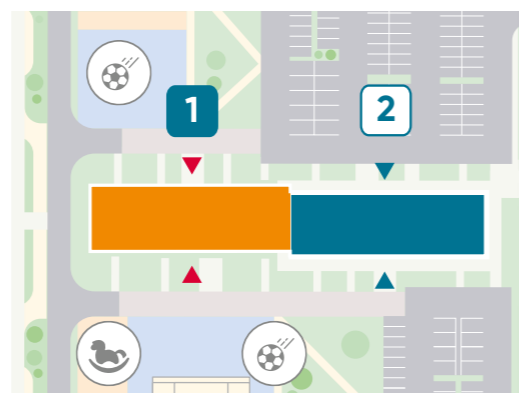

Морская миля. дом 6

ПАРАДНАЯ 1, 2 / ЭТАЖ 1

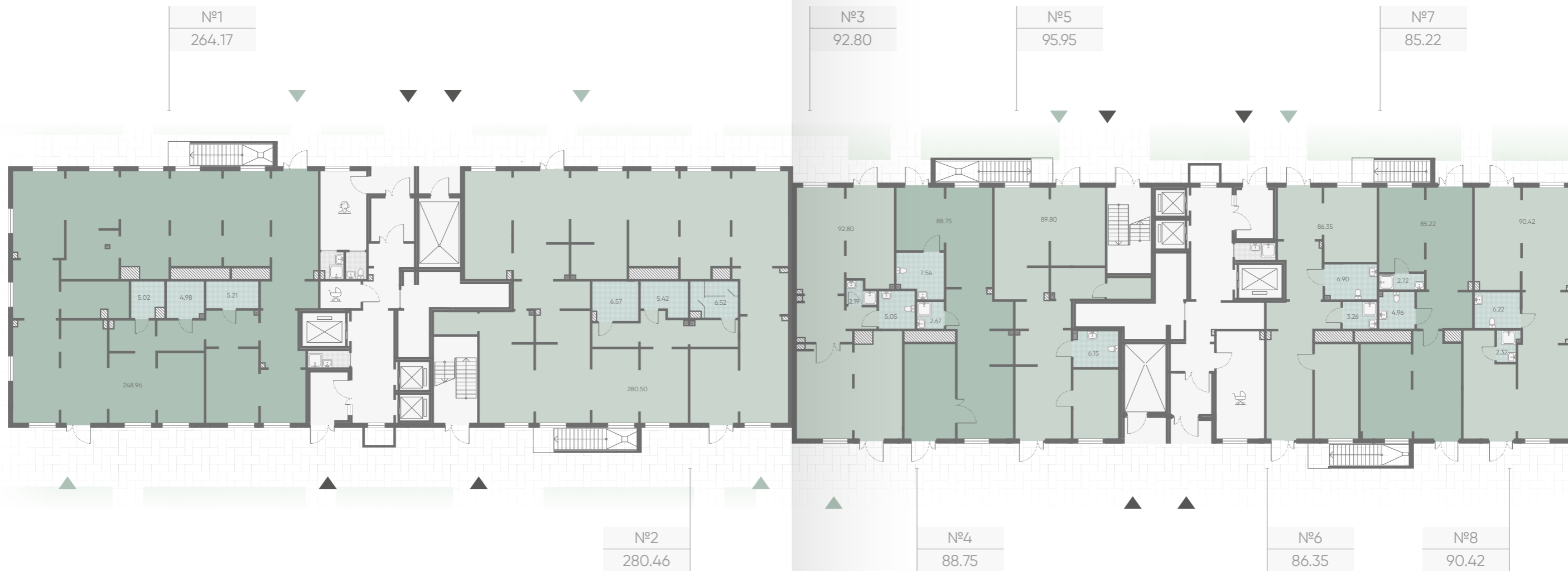

№1 — номер коммерческого помещения
264.17 — общая площадь



колясочная



диспетчерская

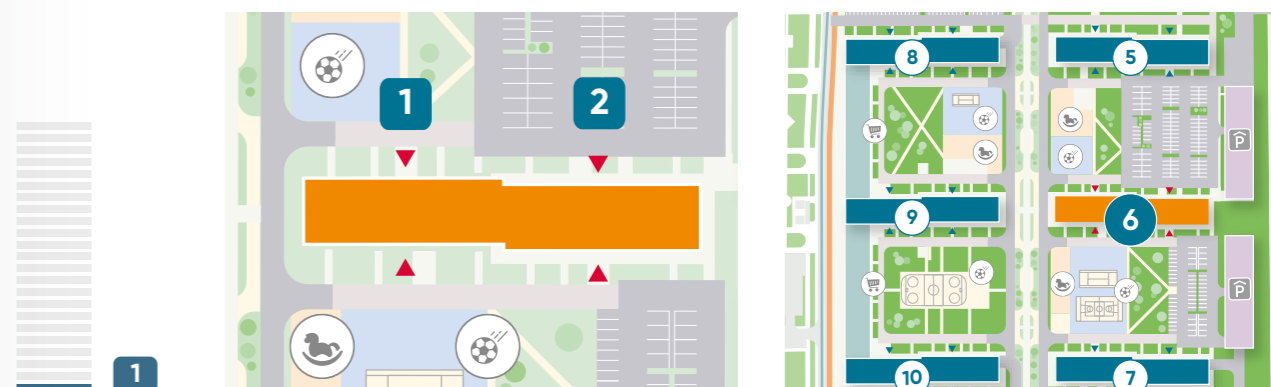

Морская миля. дом 6

ПАРАДНАЯ 1 / ЭТАЖ 2



2e	2eB-1 47.43	1e	1eD-5 36.09	1e	1eD-4 34.58	1e	1eD-3 34.58	1e	1eD-2 34.58	St	StA-4 22.03	St	StA-3 22.03	1e	1eD-1 36.15	St	StC-1 26.55
----	----------------	----	----------------	----	----------------	----	----------------	----	----------------	----	----------------	----	----------------	----	----------------	----	----------------



1e	1eC-1 34.77	1e	1eA-2 34.97	St	StA-5 21.70	St	StB-1 25.74	St	StA-1 22.26	St	StA-2 22.26	1e	1eA-1 36.13	1e	1eE-1 36.41
----	----------------	----	----------------	----	----------------	----	----------------	----	----------------	----	----------------	----	----------------	----	----------------

- студии от 21.08 до 26.55 м²
- 1-комнатные квартиры от 34.03 до 36.88 м²
- 2-комнатные квартиры от 46.85 до 47.51 м²

1e	1eC-1 34.77	тип квартиры
		общая площадь
		комнатность

зашивка коммуникаций

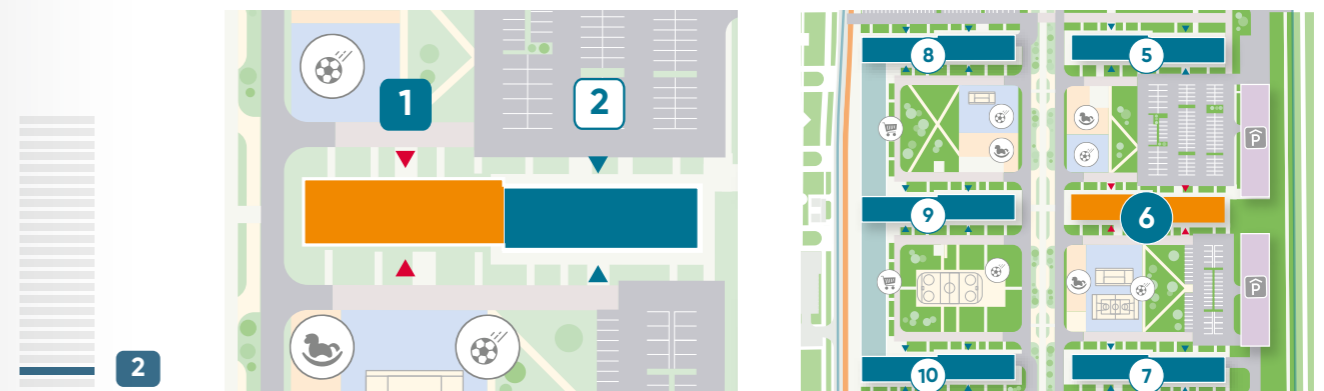

Морская миля. дом 6

ПАРАДНАЯ 1 / ЭТАЖИ 3-6



2e	2eB-1 46.85	1e	1eD-5 36.09	1e	1eD-4 34.03	1e	1eD-3 34.03	1e	1eD-2 34.03	St	StA-4 21.43	St	StA-3 21.43	1e	1eD-1 36.15	St	StC-1 25.76
----	----------------	----	----------------	----	----------------	----	----------------	----	----------------	----	----------------	----	----------------	----	----------------	----	----------------



1e	1eC-1 34.77	1e	1eA-2 34.24	St	StA-5 21.08	St	StB-1 25.74	St	StA-1 21.65	St	StA-2 21.65	1e	1eA-1 36.13	1e	1eE-1 36.41
----	----------------	----	----------------	----	----------------	----	----------------	----	----------------	----	----------------	----	----------------	----	----------------

- студии от 21.08 до 26.55 м²
- 1-комнатные квартиры от 34.03 до 36.88 м²
- 2-комнатные квартиры от 46.85 до 47.51 м²

1e	1eC-1 34.77	тип квартиры
		общая площадь
		комнатность

 зашивка коммуникаций

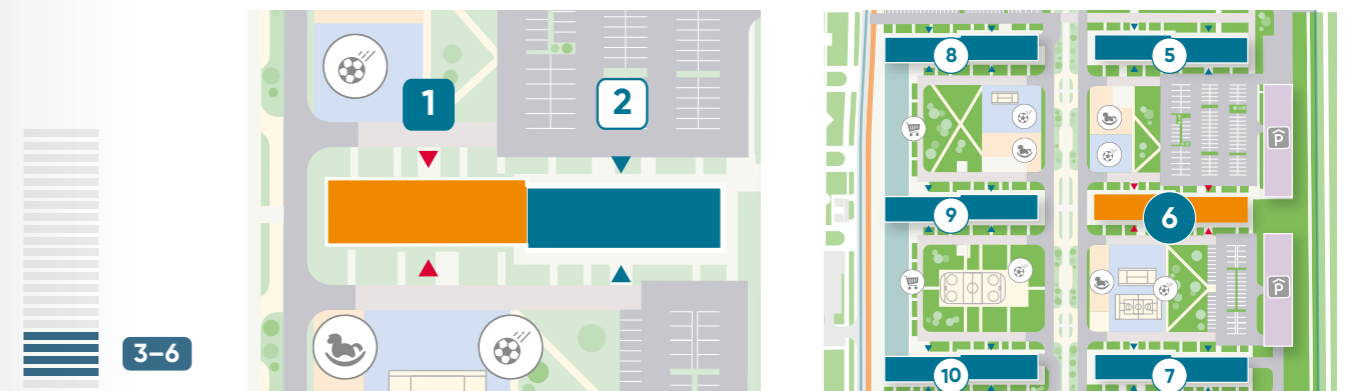

Морская миля. дом 6

ПАРАДНАЯ 1 / ЭТАЖИ 7-23

▲ Вид на Финский залив



2e	2eB-1 47.51	1e	1eD-5 36.66	1e	1eD-4 34.60	1e	1eD-3 34.60	1e	1eD-2 34.59	St	StA-4 21.75	St	StA-3 21.75	1e	1eD-1 36.74	St	StC-1 26.05
----	----------------	----	----------------	----	----------------	----	----------------	----	----------------	----	----------------	----	----------------	----	----------------	----	----------------

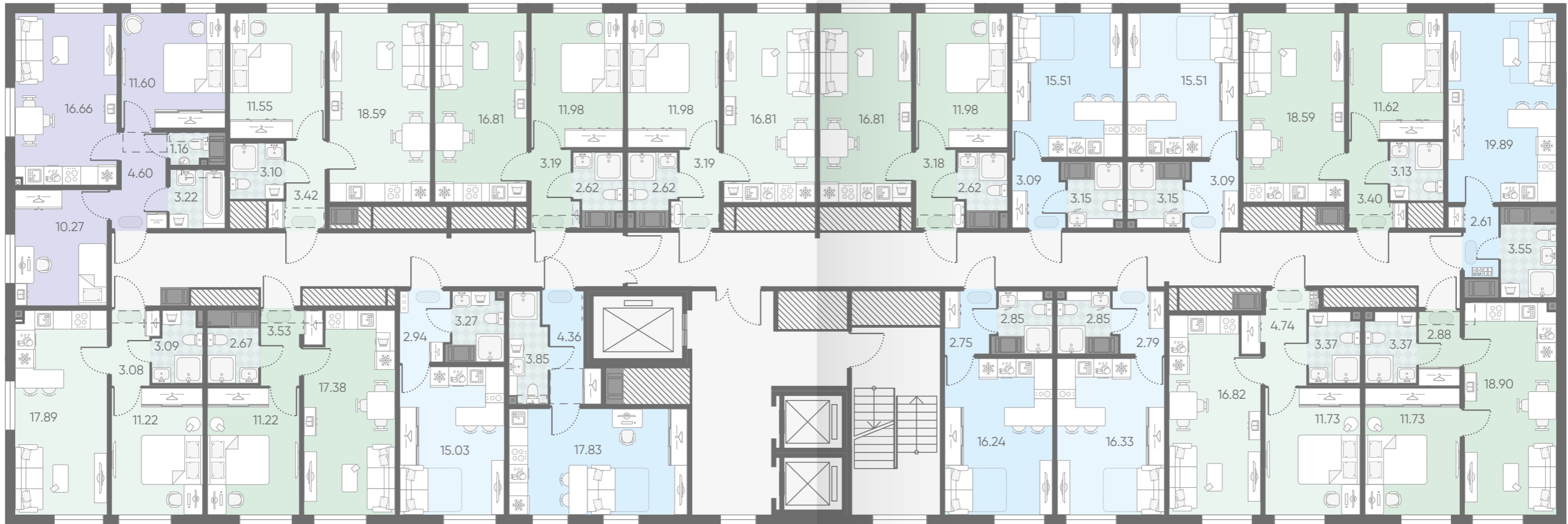

1e	1eC-1 35.28	1e	1eA-2 34.80	St	StA-5 21.24	St	StB-1 26.04	St	StA-1 21.84	St	StA-2 21.97	1e	1eA-1 36.66	1e	1eE-1 36.88
----	----------------	----	----------------	----	----------------	----	----------------	----	----------------	----	----------------	----	----------------	----	----------------

- студии от 21.08 до 26.55 м²
- 1-комнатные квартиры от 34.03 до 36.88 м²
- 2-комнатные квартиры от 46.85 до 47.51 м²

1e	1eC-1 35.28	тип квартиры
		общая площадь
		комнатность

--- зашивка коммуникаций

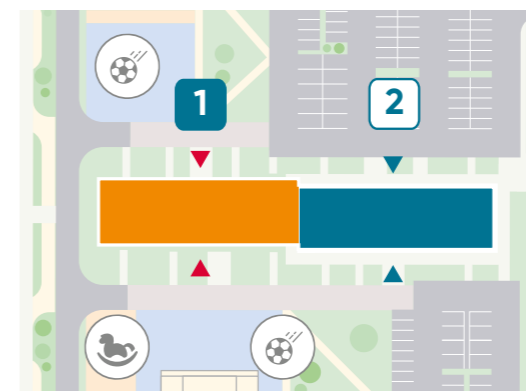
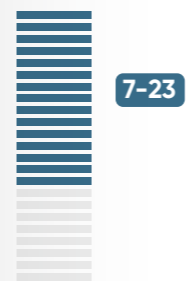

Морская миля. дом 6

ПАРАДНАЯ 2 / ЭТАЖ 2



1e	1eE-2 36.41	1e	1eA-3 36.13	St	StA-7 22.25	St	StA-6 22.25	St	StB-2 25.74	St	StA-11 21.70	1e	1eA-4 34.97	1e	1eC-2 35.10
----	----------------	----	----------------	----	----------------	----	----------------	----	----------------	----	-----------------	----	----------------	----	----------------



St	StC-2 26.55	1e	1eD-6 36.15	St	StA-8 22.03	St	StA-9 22.03	1e	1eD-7 34.60	1e	1eD-8 34.58	1e	1eD-9 34.58	1e	1eD-10 36.09	St	StA-10 20.92	St	StD-1 26.35
----	----------------	----	----------------	----	----------------	----	----------------	----	----------------	----	----------------	----	----------------	----	-----------------	----	-----------------	----	----------------

- студии от 20.31 до 26.55 м²
- 1-комнатные квартиры от 34.03 до 36.89 м²

St	StC-2	тип квартиры
	26.55	общая площадь
		комнатность

зашивка коммуникаций

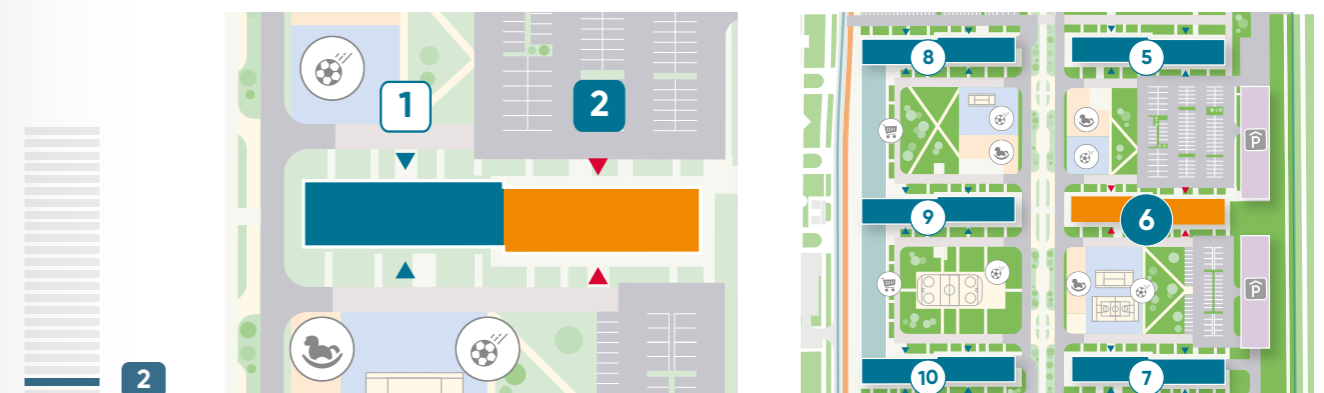

Морская миля. Дом 6

ПАРАДНАЯ 2 / ЭТАЖИ 3-6



1e	1eE-2 36.41	1e	1eA-3 36.14	St	StA-7 21.66	St	StA-6 21.65	St	StB-2 25.74	St	StA-11 21.07	1e	1eA-4 34.24	1e	1eC-2 34.60
----	----------------	----	----------------	----	----------------	----	----------------	----	----------------	----	-----------------	----	----------------	----	----------------



St	StC-2 25.76	1e	1eD-6 36.15	St	StA-8 21.44	St	StA-9 21.44	1e	1eD-7 34.03	1e	1eD-8 34.03	1e	1eD-9 34.03	1e	1eD-10 36.09	St	StA-10 20.31	St	StD-1 25.62
----	----------------	----	----------------	----	----------------	----	----------------	----	----------------	----	----------------	----	----------------	----	-----------------	----	-----------------	----	----------------

- студии от 20.31 до 26.55 м²
- 1-комнатные квартиры от 34.03 до 36.89 м²
- | | |
|----|----------------|
| St | StC-2
25.76 |
|----|----------------|

 - тип квартиры
 - общая площадь
 - комнатность
- зашивка коммуникаций
- в стене предусмотрен заложный проем — возможность объединения двух квартир в одну

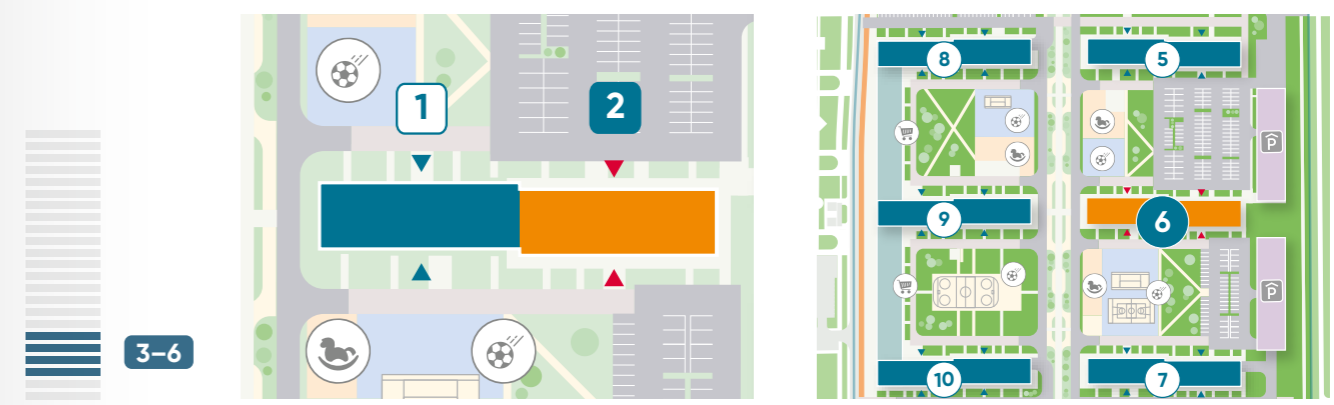

Морская миля. Дом 6

ПАРАДНАЯ 2 / ЭТАЖИ 7-23

▲ Вид на Финский залив



1e	1eE-2 36.89	1e	1eA-3 36.66	St	StA-7 21.97	St	StA-6 21.84	St	StB-2 26.04	St	StA-11 21.24	1e	1eA-4 34.79	1e	1eC-2 35.03
----	----------------	----	----------------	----	----------------	----	----------------	----	----------------	----	-----------------	----	----------------	----	----------------



St	StC-2 26.05	1e	1eD-6 36.73	St	StA-8 21.75	St	StA-9 21.75	1e	1eD-7 34.59	1e	1eD-8 34.60	1e	1eD-9 34.60	1e	1eD-10 36.66	St	StA-10 20.51	St	StD-1 25.92
----	----------------	----	----------------	----	----------------	----	----------------	----	----------------	----	----------------	----	----------------	----	-----------------	----	-----------------	----	----------------

- | | |
|----|----------------|
| St | StC-2
26.05 |
|----|----------------|

 — тип квартиры
 — общая площадь
 — комнатность
- | |
|--|
| |
|--|

 студии
 от 20.31 до 26.55 м²
- | |
|--|
| |
|--|

 1-комнатные квартиры
 от 34.03 до 36.89 м²
- | |
|--|
| |
|--|

 зашивка коммуникаций
- | |
|---|
| / |
|---|

 в стене предусмотрен заложный проем — возможность объединения двух квартир в одну

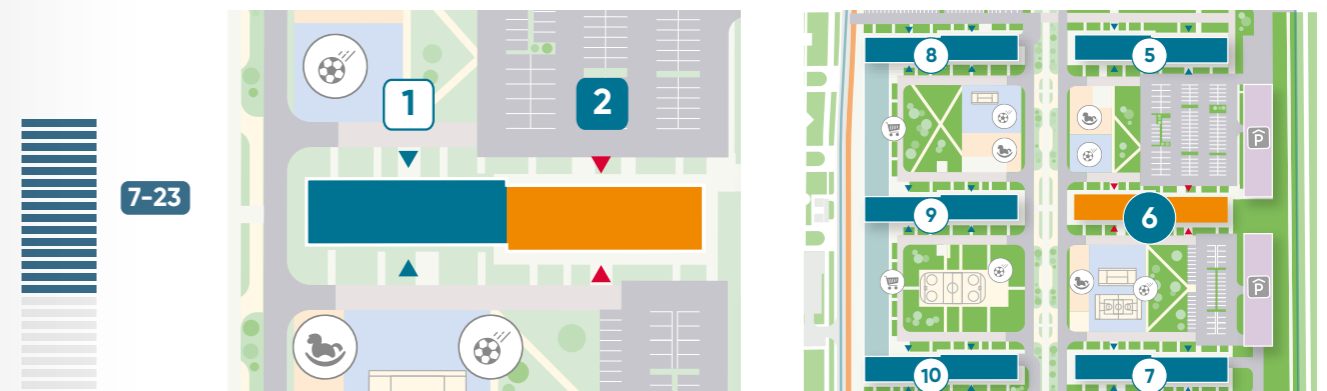

УСЛОВНЫЕ ОБОЗНАЧЕНИЯ МЕБЛИРОВКИ

Кухня

Кухонный модуль

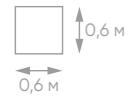

Мойки

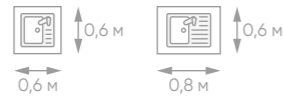

Электроплиты



Посудомоечная машина



Холодильник

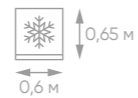

Обеденные столы



Барная стойка



Обеденные и барные стулья

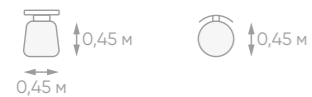

Санузел

Ванна



Душевые кабины



Унитаз

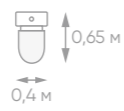

Тумба / шкаф



Раковины

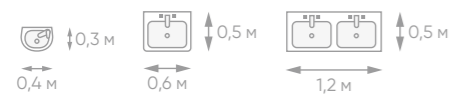

Стиральные машины



Стиральная машина под раковиной

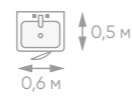

Прихожая

Коврик



Вешалки

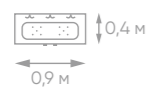

Обувница



Консоль



Пуфик



Спальня

Двухспальная кровать

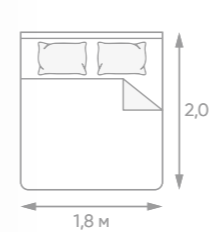

Однospальная кровать

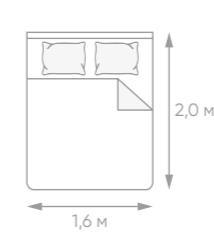

Однospальная кровать

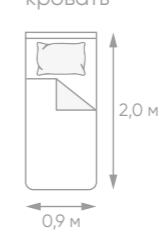

Детская кроватка



Диван-кровать

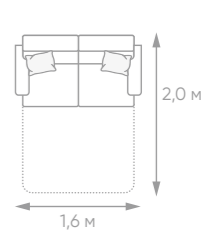

Платяные шкафы

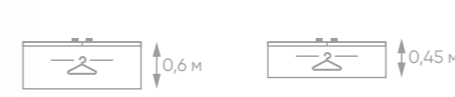

Шкафы-купе



Прикроватные столики

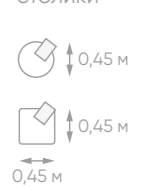

Гардеробные



Компьютерные столы

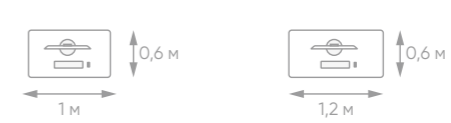

Компьютерное кресло



Гостиная

Диван угловой раскладной

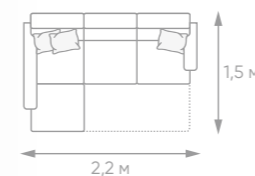

Диван трехместный раскладной

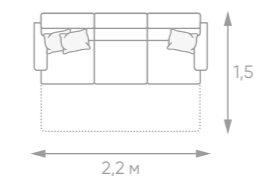

Диван трехместный

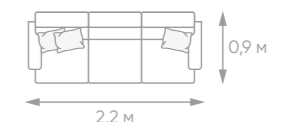

Диван двухместный

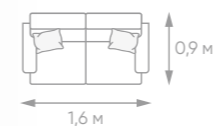

Кресла

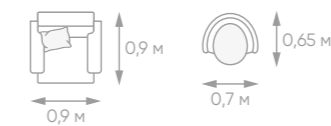

Журнальные столики



Стеллажи



Телевизоры с настенным креплением



Телевизор на тумбе

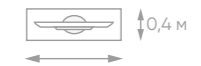

Группа ЛСР

с Вами с 1993 года



Чемпионат класса MX700, 2023 г.

О КОМПАНИИ

За время своей деятельности «Группа ЛСР» стала одним из крупнейших и надежнейших застройщиков страны



СТРОИТЕЛЬСТВО



ДЕВЕЛОПМЕНТ



ПРОИЗВОДСТВО
СТРОЙМАТЕРИАЛОВ

ПРЕИМУЩЕСТВА



Все дома передаем в срок



Создание социальной и коммерческой инфраструктуры



Предлагаем широкий выбор планировок в готовых и строящихся домах



Экологичное благоустройство территории у дома



Выбор варианта отделки при покупке квартиры



Сотрудничество с ведущими банками по ипотеке



Используем только экологичные материалы



Постоянно совершенствуем качество наших домов

НАГРАДЫ



«Надежный застройщик России»



«Лучшая строительная площадка»



«Доверие потребителя»
Самая стабильная компания десятилетия



КАИССА



PROESTATE AWARDS –
Лучшая девелоперская компания



FIABCI PRIX D'EXCELLENCE



«Лидер строительного качества»



«Зодчество»



Urban Awards



International Architecture Awards



«Проект года в сфере недвижимости бизнес-класса»

Работаем по 214-ФЗ

Гарантируем надежность, качество, сроки

**Приглашаем
в офис продаж
на объекте по адресу:**

Ул. Маршала Казакова, д.23, лит. А

**Офисы продаж
в Санкт-Петербурге:**

Невский пр., д. 68

ул. Кирочная, д. 39

8 (800) 775-15-54



Группа
ВКонтакте



Телеграм-
канал

Выпуск буклета:
февраль 2024 г.

Застройщик ООО «Специализированный застройщик «ЛСР». Проектная декларация на сайте наш.дом.рф. Изображения на фотографиях и рисунках могут отличаться от реального объекта. Вся размещенная информация носит исключительно ознакомительный характер и не является публичной офертой, не содержит точного и полного описания и характеристик объекта, а также используемых материалов и элементов отделки (при наличии), и может быть изменена. Точную информацию можно получить в отделе продаж, тел. 8 (800) 775-15-54.

